

RENAULT 19

7 Garnissage et sellerie

70 GENERALITES

71 GARNISSAGE INTERIEUR DE CAISSE

72 GARNISSAGE D'OUVRANTS LATERAUX

73 GARNISSAGE D'OUVRANTS NON LATERAUX

74 TABLETTES ET PLAGE ARRIERE

75 ARMATURES ET GLISSIERES DE SIEGES AVANT

76 ARMATURES ET GLISSIERES DE SIEGES ARRIERE

77 GARNISSAGE DE SIEGES AVANT

78 GARNISSAGE DE SIEGES ARRIERE

79 ACCESSOIRES DE SIEGES

ECLATE

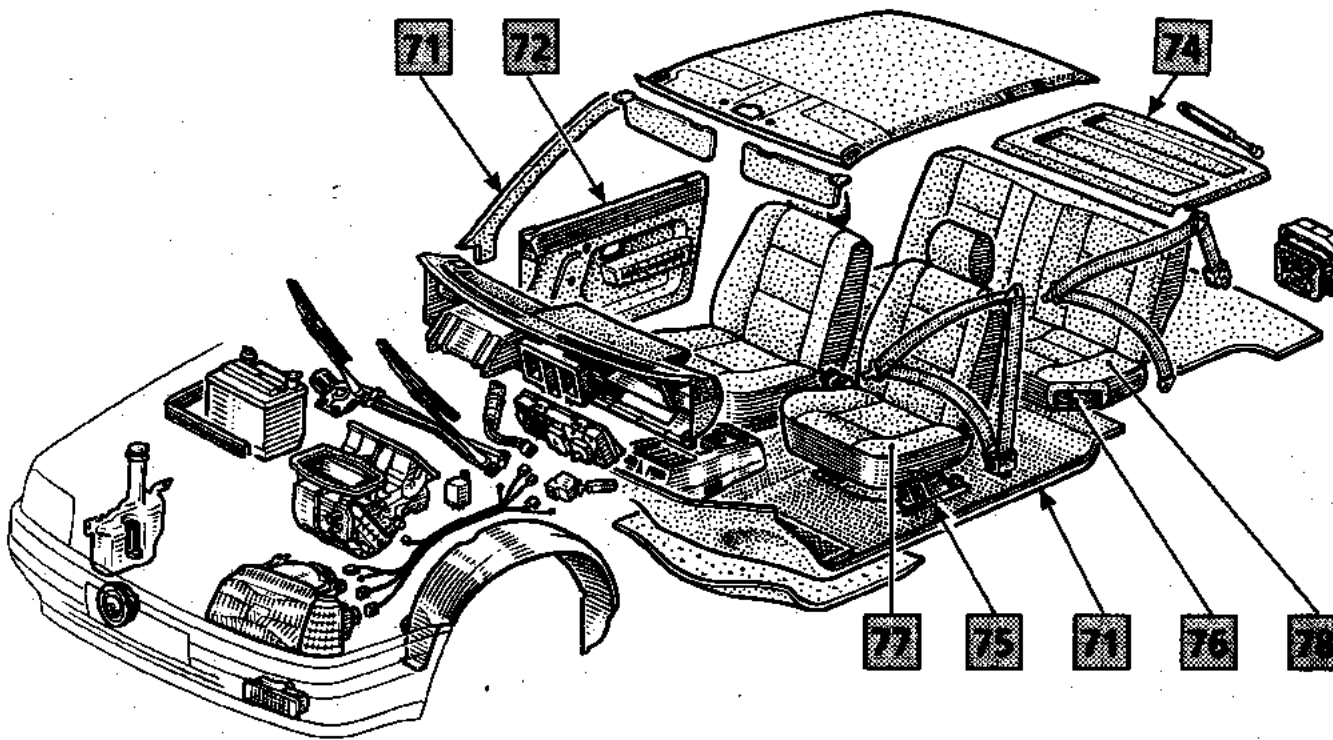

Garnissage et sellerie

Sommaire

	Pages		Pages
70	GENERALITES		
A	Outillage et produits	70-1	
71	GARNISSAGE INTERIEUR DE CAISSE		
A	Poignée intérieure de porte avant et arrière	71-1	
B	Fixations garniture intérieure de côté de caisse	71-2	
C	Garniture supérieure de pied milieu	71-3	
D	Garniture inférieure de pied avant, milieu et arrière	71-4	
E	Garniture supérieure de pied avant	71-5	
F	Garniture de custode	71-5	
F	Garniture inférieure partie arrière (Chamade)	71-6	
F	Garniture de custode (Cabriolet)	71-7	
G	Bas de caisse - Ceintures de sécurité	71-8	
72	GARNITURE D'OUVRANTS LATERAUX		
A	Bac à cartes	72-1	
B	Garniture de porte avant	72-2	
B	Garniture de porte avant (phase II)	72-3	
B	Garniture de porte avant (cabriolet)	72.5	
C	Garniture de porte arrière	72.6	
73	GARNISSAGE D'OUVRANTS NON LATERAUX		
A	Garniture de capot avant	73-1	
B	Garniture de hayon	73-1	
C	Garniture extérieure de capote (cabriolet)	73-2	
D	Matelassure (cabriolet)	73-7	
E	Garniture intérieure de capote (cabriolet)	73-9	
F	Remplacement de la lunette de capote collée (cabriolet)	73-13	
G	Remplacement de la lunette de capote fixée par fermeture éclair (cabriolet)	73-20	
74	GARNISSAGE INTERIEUR DE CAISSE		
A	Tablette arrière latérale	74-1	
B	Tablette arrière latérale (société)	74-2	
C	Garniture de tablette (Chamade)	74-3	
75	ARMATURES ET GLISSIERES DE SIEGES AVANT		
A	Siège complet	75-1	
B	Armature de siège	75-3	
C	Glissières sièges	75-4	
D	Armature de dossier	75-5	

Sommaire (suite)

Pages

76 ARMATURES ET GLISSIERES DE SIEGES ARRIERE

- A Dossier complet 76-1
- B Armature de dossier 76-1

77 GARNISSAGE DE SIEGES AVANT

- A Garniture d'assise 77-1
- B Garniture dossier 77-3

78 GARNISSAGE DE SIEGES ARRIERE

- A Armature de banquette arrière 78-1
- B Garniture d'assise 78-2
- B Garniture d'assise (cabriolet) 78-3
- C Garniture de dossier 78-4
- C Garniture de dossier (cabriolet) 78-5

79 ACCESSOIRES DE SIEGES

- A Garniture de repose-têtes 79-1
 - B Trappes à skis (cabriolet) 79-2
 - B Repose-têtes arrière (cabriolet) 79-3
-

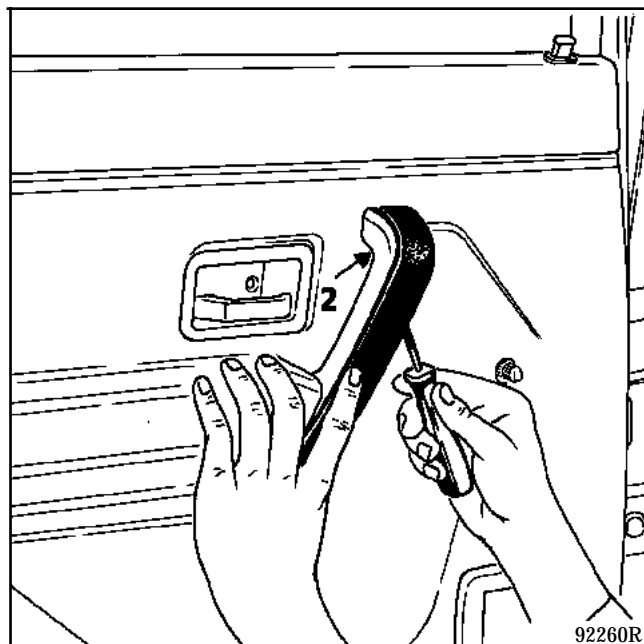

DEPOSE

Insérer un tournevis plat dans le trou (2) de la partie supérieure afin de pousser et décrocher la première partie de la poignée.

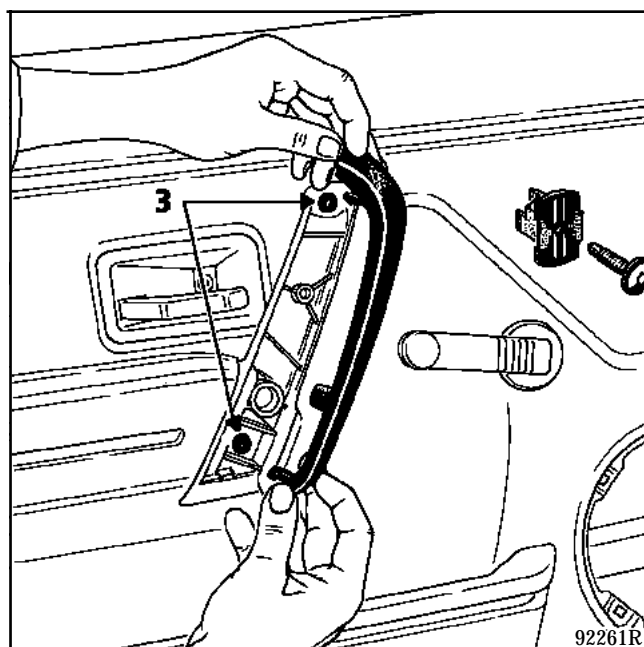

La poignée est fixée par deux vis (3).

GARNISSAGE INTERIEUR DE CAISSE

Fixations garniture intérieure de côté de caisse

71 B

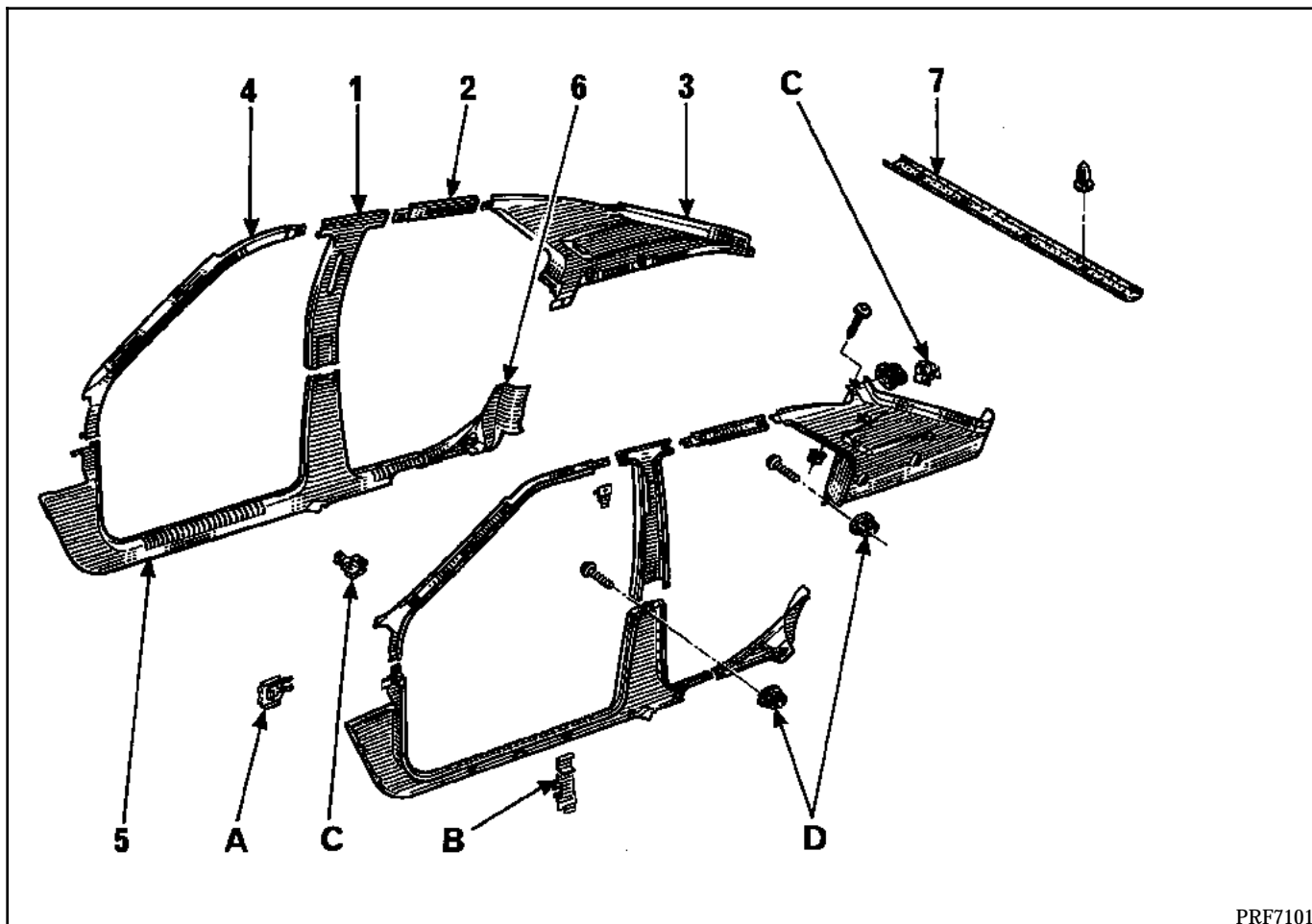

PRF7101

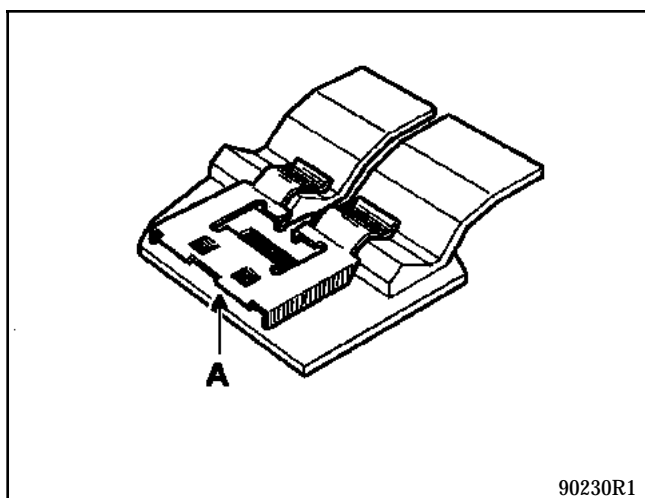

90230R1

(A) Fixation rapide

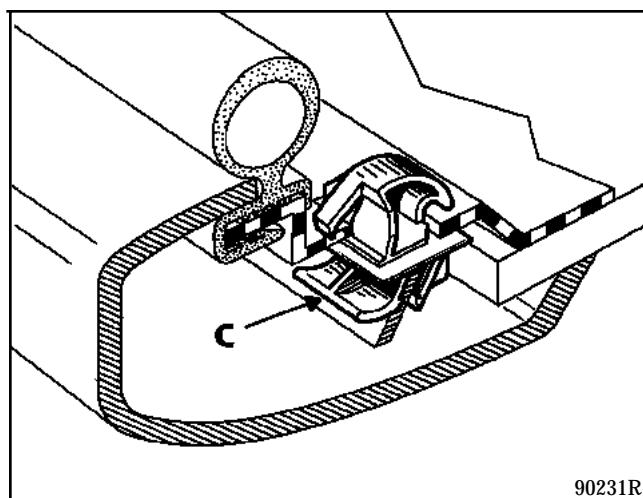

90231R

(C) Fixation rapide

REMARQUE : les fixations (A) (si planche de bord en place), (B), (C), (D) risquent de se détériorer à la dépose. Pour des raisons de qualité, même si la récupération est possible, il est préférable de les remplacer.

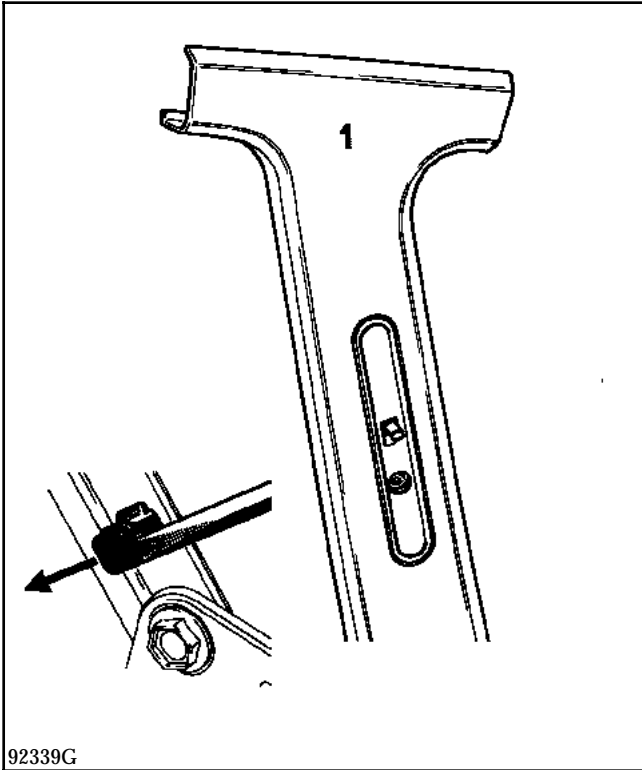

Déposer :

- la fixation de ceinture sur le pied milieu,
- le poussoir de réglage de hauteur de ceinture (pièce en deux parties).

DÉPOSE DE LA GARNITURE SUPERIEURE (1)

Dégrafer la partie supérieure puis la dégager des joints d'étanchéité par écartement.

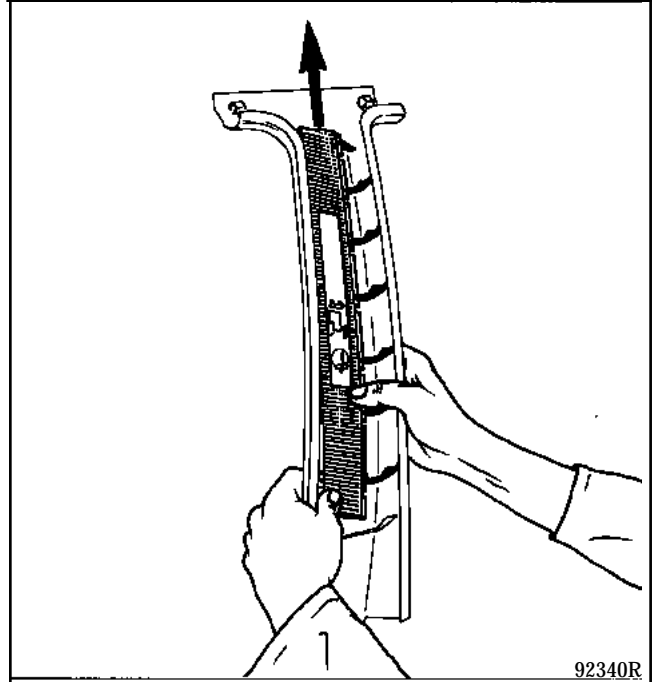

Déposer le cache coulissant de la fixation réglable.

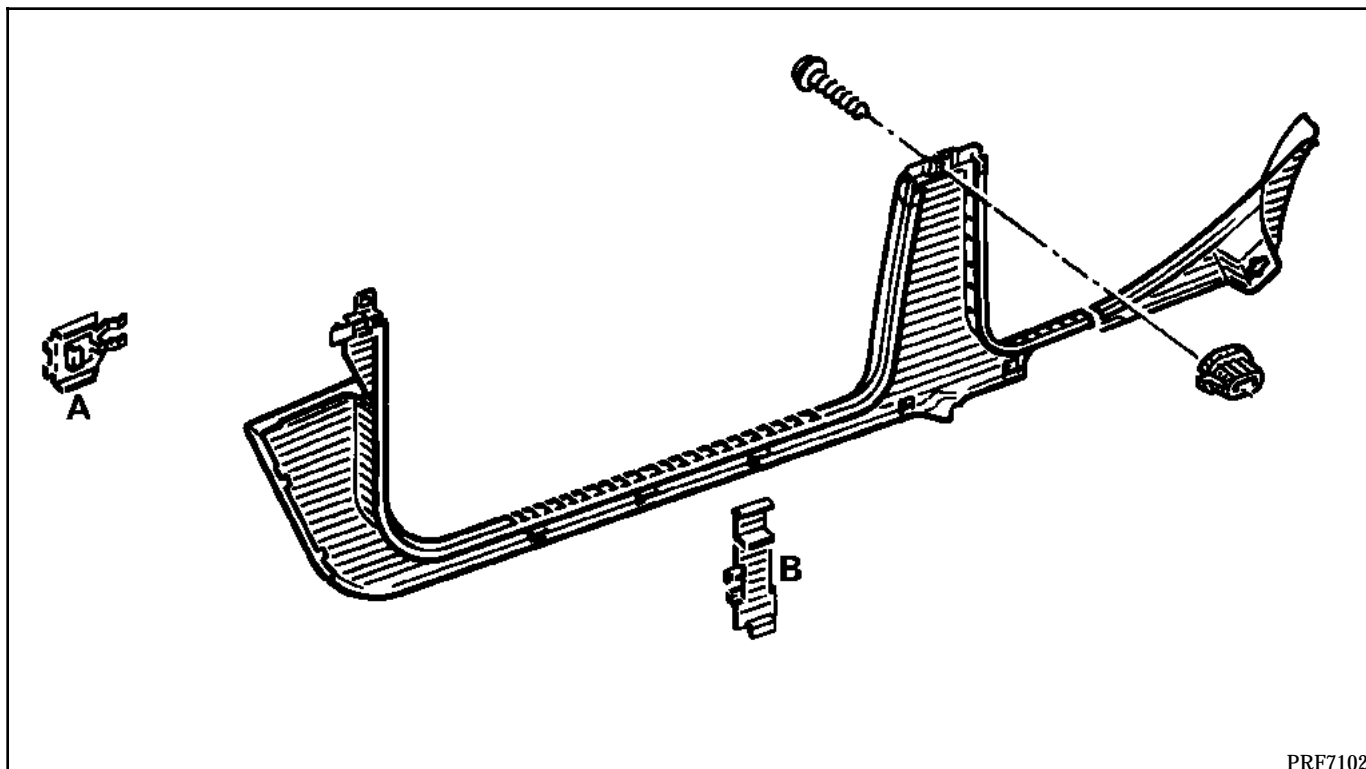

PRF7102

Déposer :

- la garniture supérieure de pied milieu (1) voir chapitre 71 B
- les vis de fixation,
- la fixation inférieure de ceinture.

Dégager manuellement la partie arrière de la garniture, du joint d'encadrement, et enlever les agrafes (B).

Procéder de la même façon pour la partie avant de la garniture.

Sortir la garniture par l'encadrement de la porte arrière.

GARNISSAGE INTERIEUR DE CAISSE

Garniture supérieure de pied avant

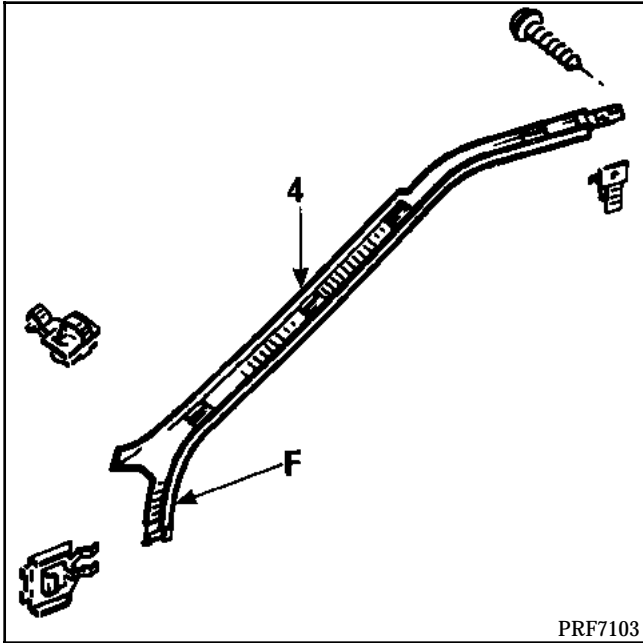
71 **E**

Déposer :

- la garniture supérieure de pied milieu (1),
- la vis de fixation,
- dégrafer la garniture en tirant droit vers le bas, puis vers l'arrière la partie (F).

Garniture de custode

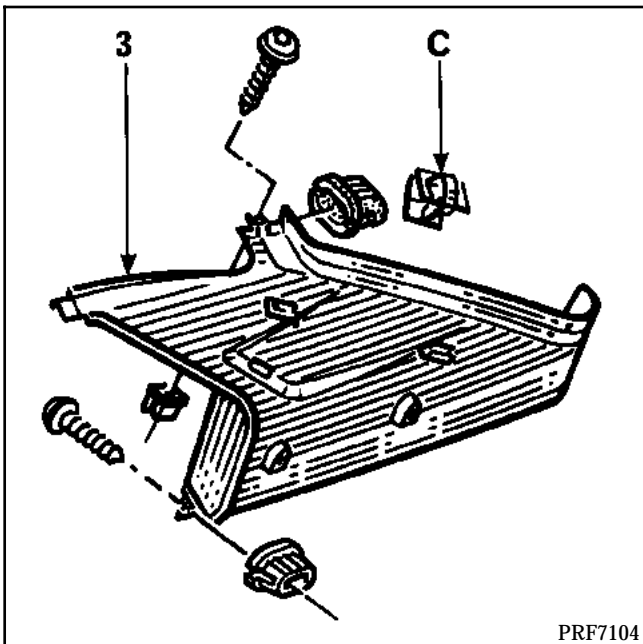
71 **F**

Déposer :

- les garnitures (1), (2), (6), (7) voir éclaté chapitre 71 B,
- le joint d'encadrement de coffre,
- la tablette latérale fixée par 5 vis,
- les 2 vis supérieures de la garniture de custode.

Dégrafer la garniture (2 agrafes (C)) puis retirer la garniture en débutant côté joint d'étanchéité de porte.

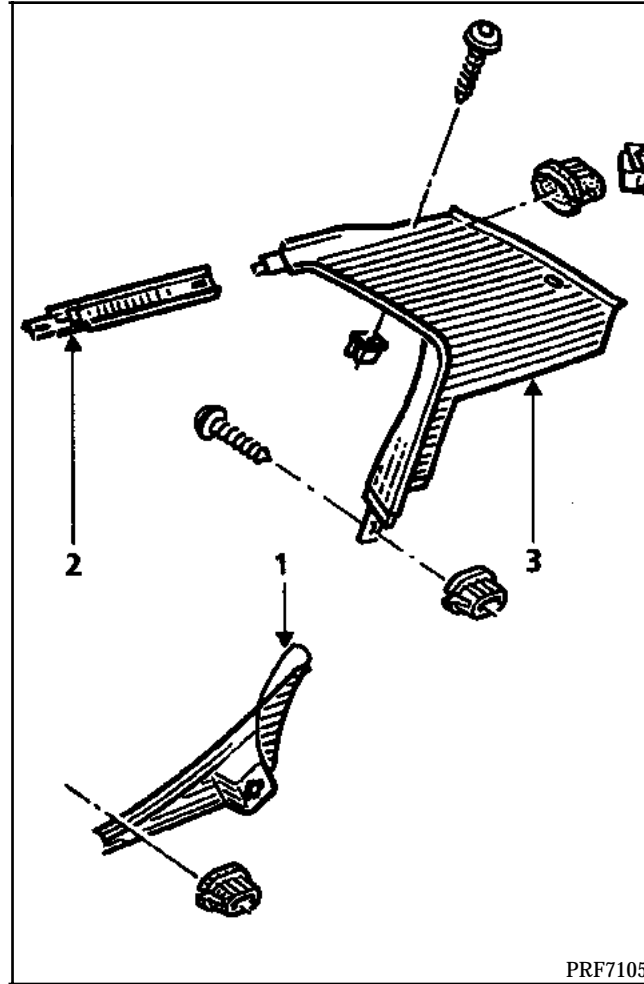

Procéder à la dépose dans l'ordre suivant :
1 - 2 - 3

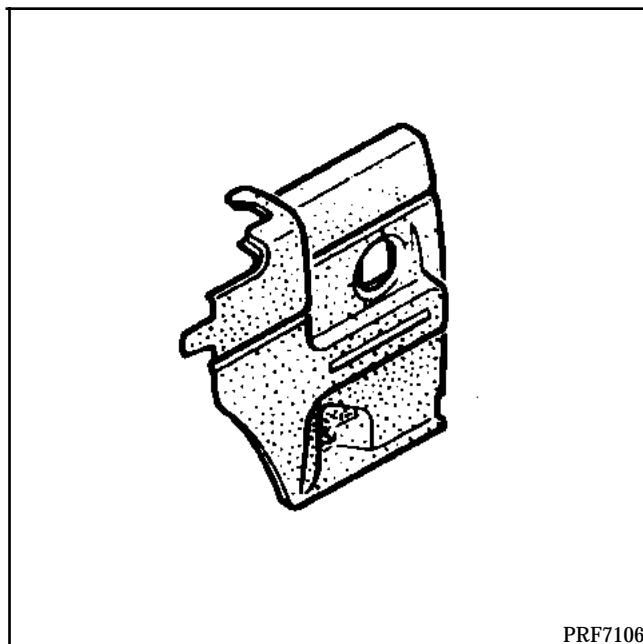

DEPOSE

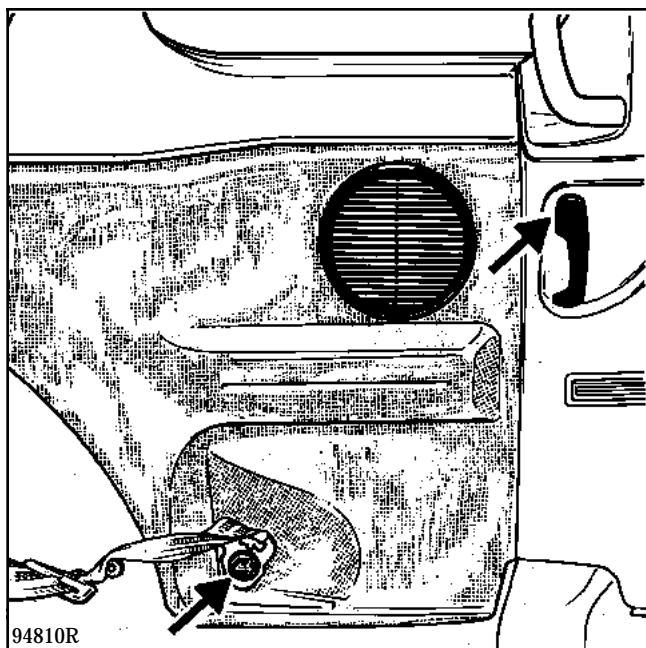

Ouvrir la capote et basculer l'assise du siège arrière.
Oter la fixation de ceinture inférieure et la poignée d'ouverture de capote.

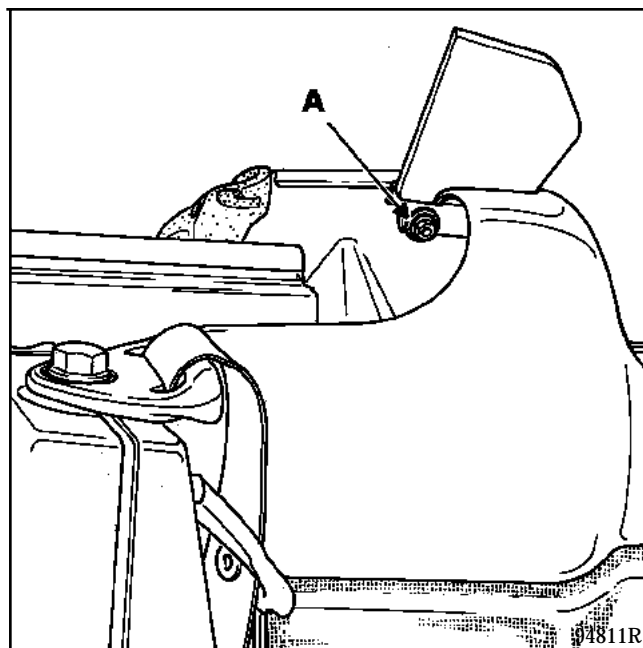

Oter l'écrou (A) et déclipser les agrafes sapins.
Dégager la garniture du lécheur.

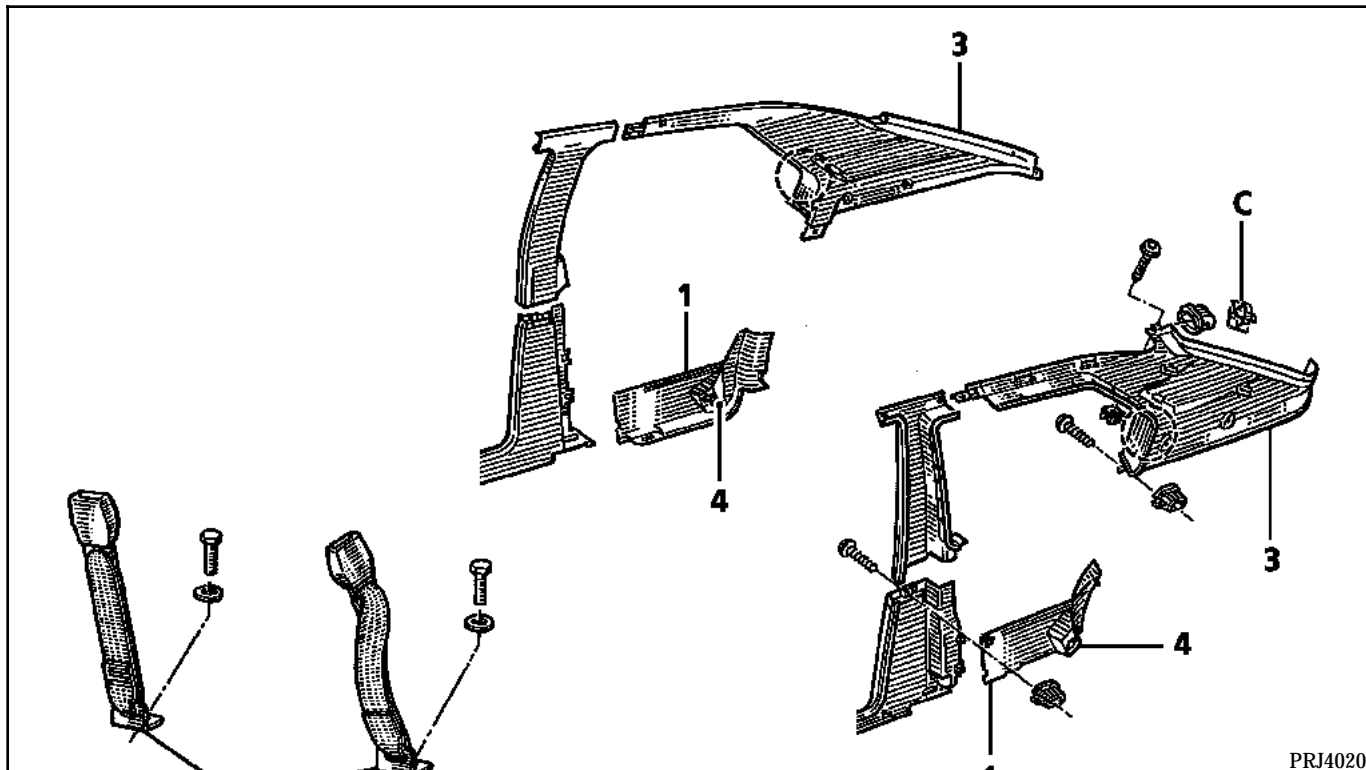

BAS DE CAISSE

Mettre en place les deux garnitures inférieures de bas de caisse (1) faisant office de bac à cartes dans le bas de la garniture du panneau latéral.

CEINTURE DE SECURITE ARRIERE

Déclipser :

- la garniture entre les panneaux de custode gauche et droite,
- les garnitures de custode en débutant côté vitre de custode et enlever l'obturateur de ceinture.

Mettre en place, dans le panneau de custode, l'enrouleur de ceinture de sécurité arrière.

Faire passer la sangle et le guide au travers de l'ajourage de la garniture de custode, puis clipser le guide sur la garniture.

Reclipser la garniture de panneau et la garniture centrale.

Fixer :

- l'extrémité du brin de ceinture sur la garniture de bas de caisse en (4),
- les deux pondécules de ceintures (5) sur le plancher après avoir préalablement enlevé le masticage des fixations.

BAC A CARTES HAUT DE GAMME

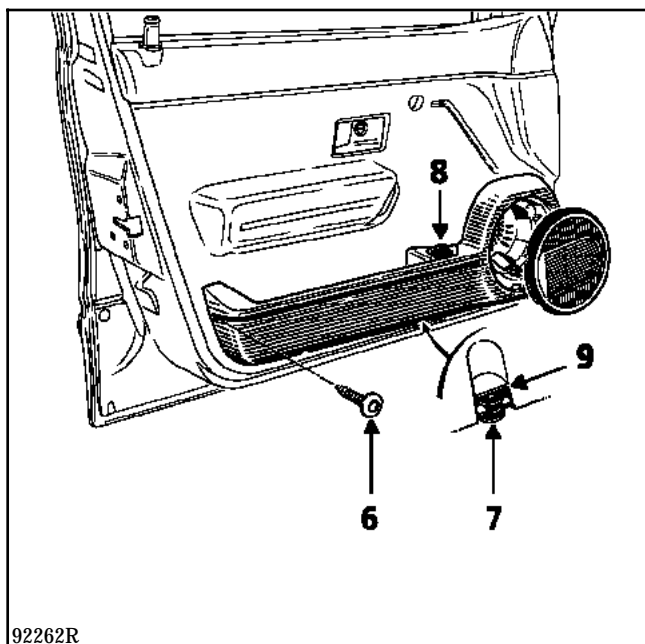

92262R

Déposer :

- la grille de haut-parleur en la dévissant d'1/4 de tour,
- le haut-parleur fixé par 4 vis,
- les 4 vis de fixation du support de haut-parleur,
- la fixation (6) et dégager le bac à cartes des fixations rapides inférieures (7), en le poussant vers le haut.

Déconnecter l'alimentation de la commande électrique (8).

(9) rivet étanche tenant la fixation rapide inférieure (pièce restante sur caisson).

BAC A CARTES BAS DE GAMME

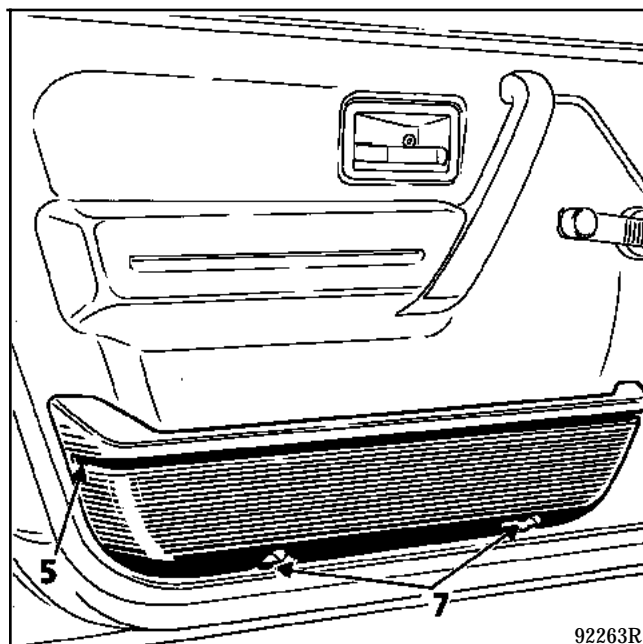

92263R

Déposer les 2 vis (5) et dégager le bac à cartes des fixations rapides inférieures (7), en le poussant vers le haut.

Déposer :

- la commande d'ouverture inférieure,
- la poignée intérieure de porte,
- le cache d'embase de rétroviseur,
- le bac à carte,
- la manivelle de lève-vitre.

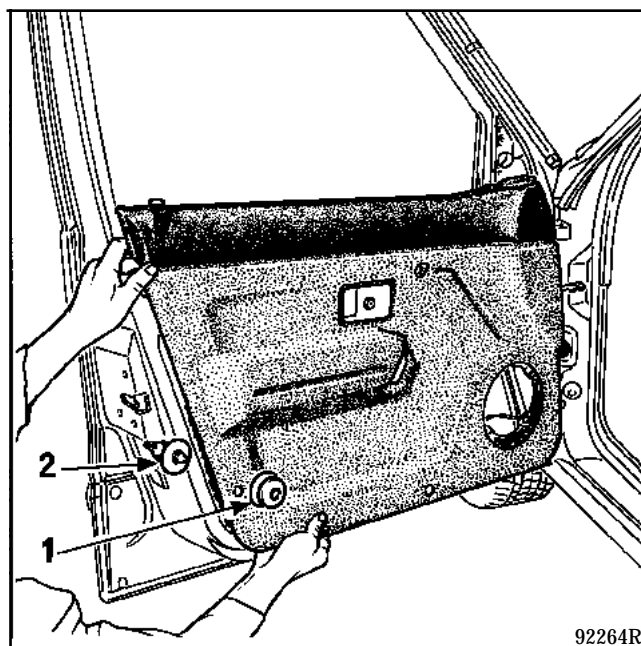

- (1) agrafe pression
(2) agrafe sur caisson

Déposer la garniture.

REMARQUE : la garniture est agrafée (1) et étanchée par du mastic.

Pour la dépose, il y aura lieu de dégrafer et de décoller au fur et à mesure la garniture (utiliser une lame de scie pour couper le mastic) puis de la dégager du lécheur supérieur.

NOTA : lors d'un remplacement de la porte ou de la garniture, il est impératif de remettre du mastic étanchéité de garniture réf. 77 01 421 049 (voir N.T. 219 "MASTIC ETANCHEITE GARNITURE DE PORTES").

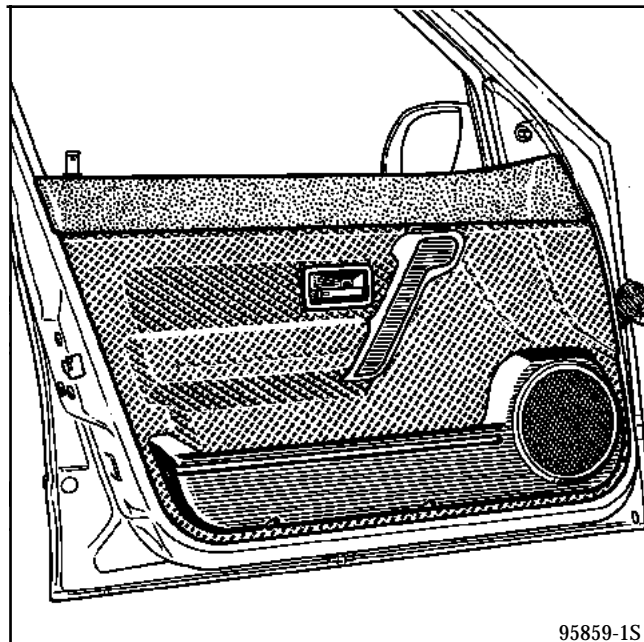

DEPOSE

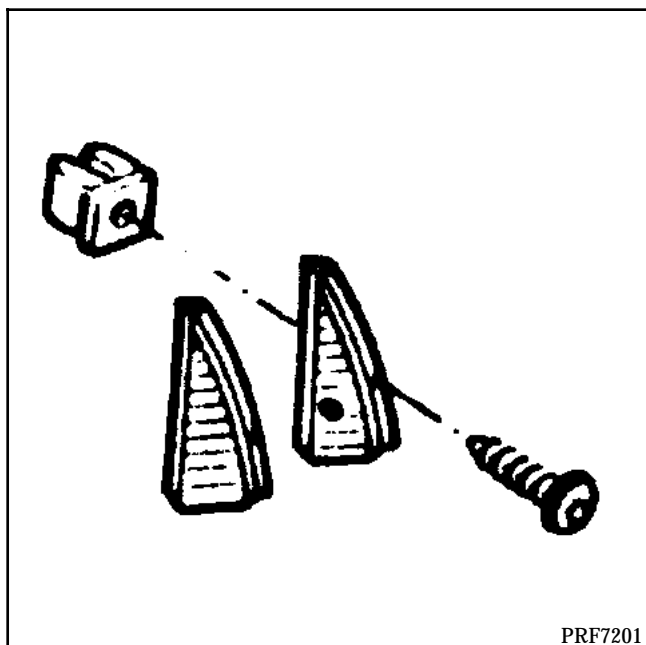

Déclipser le cache fixations de rétroviseur.

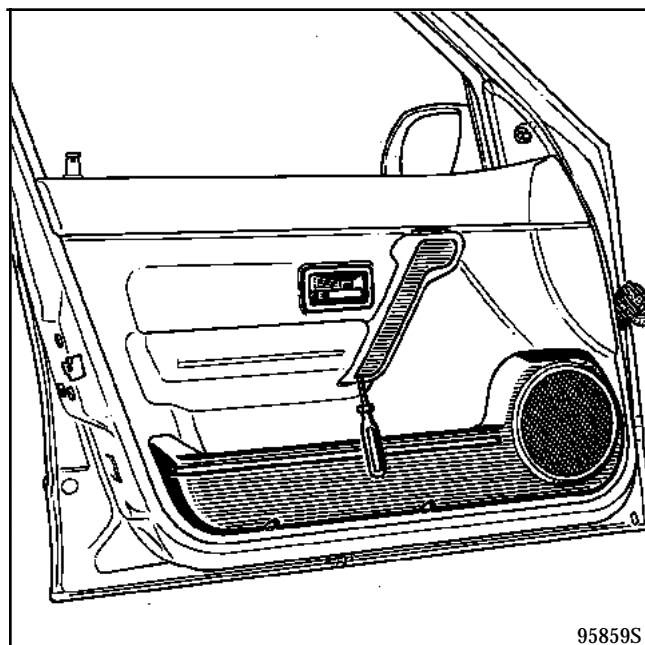

Dépose du cache poignée de tirage.

Déconnecter les différents contacteurs.

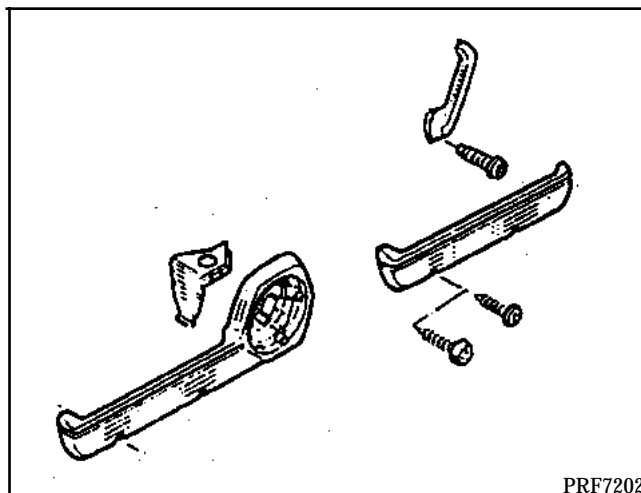

PRF7202

Déposer :

- la poignée de tirage,
- la grille de HP et du vide-poche,
- la poignée intérieure.

Dans tous les cas de dépose-repose, il est impératif de remplacer le joint d'étanchéité de la garniture de porte.

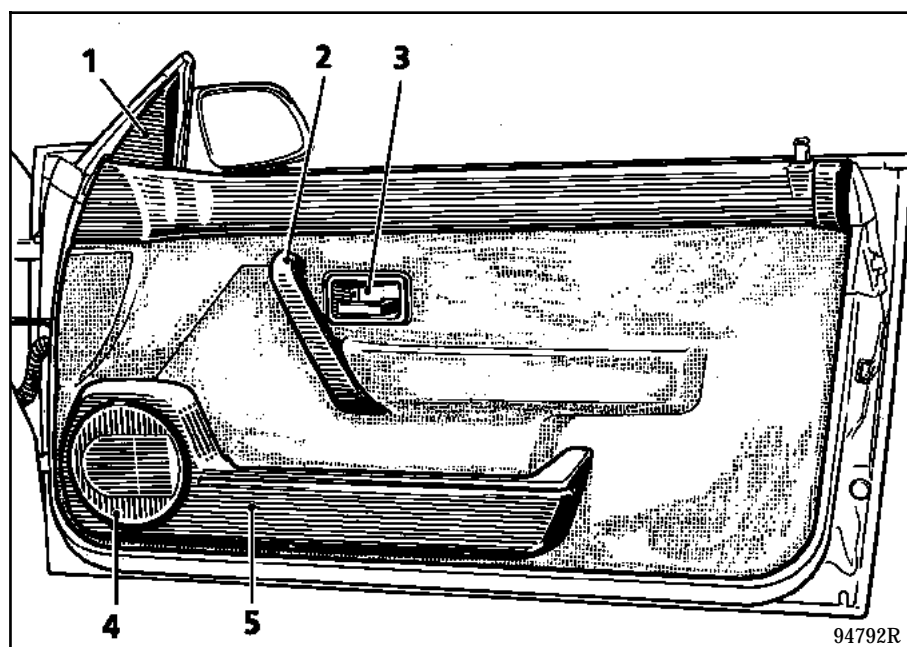
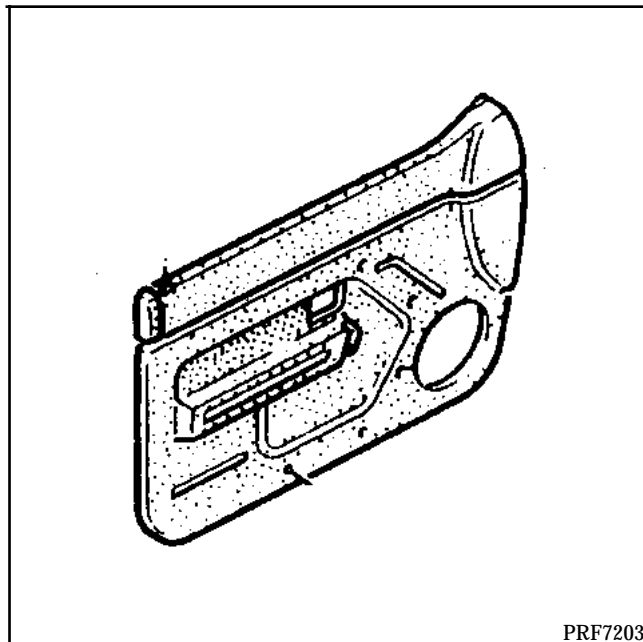

Déposer :

- le cache rétroviseur intérieur (1),
- la poignée intérieure (2),
- la poignée d'ouverture intérieure (3),
- la grille de haut-parleur (4),
- le vide-poche (5),

Déconnecter le faisceau rétroviseur (côté gauche).

Déposer :

- la commande d'ouverture intérieure,
- la poignée intérieure de porte,
- le cendrier,
- la manivelle de lève-vitre.

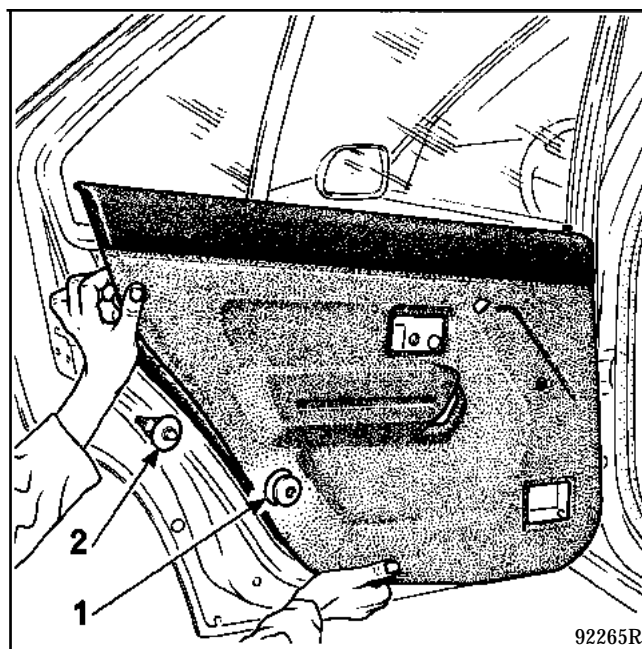

- (1) agrafe pression
- (2) agrafe sur caisson

Déposer la garniture.

REMARQUE : la garniture est agrafée (1) et étanchée par du mastic.

Pour la dépose, il y aura lieu de dégrafer et décoller au fur et à mesure la garniture (utiliser une lame de scie pour couper le mastic) puis de dégager cette dernière du lécheur supérieur.

NOTA : lors d'un remplacement de la porte ou de la garniture, il est impératif de remettre du mastic étanchéité de garniture réf. 77 01 421 049 (voir affiche "REPARATION CARROSSERIE").

GARNISSAGE D'OUVRANTS NON LATÉRAUX

Garniture de capot avant

73 A

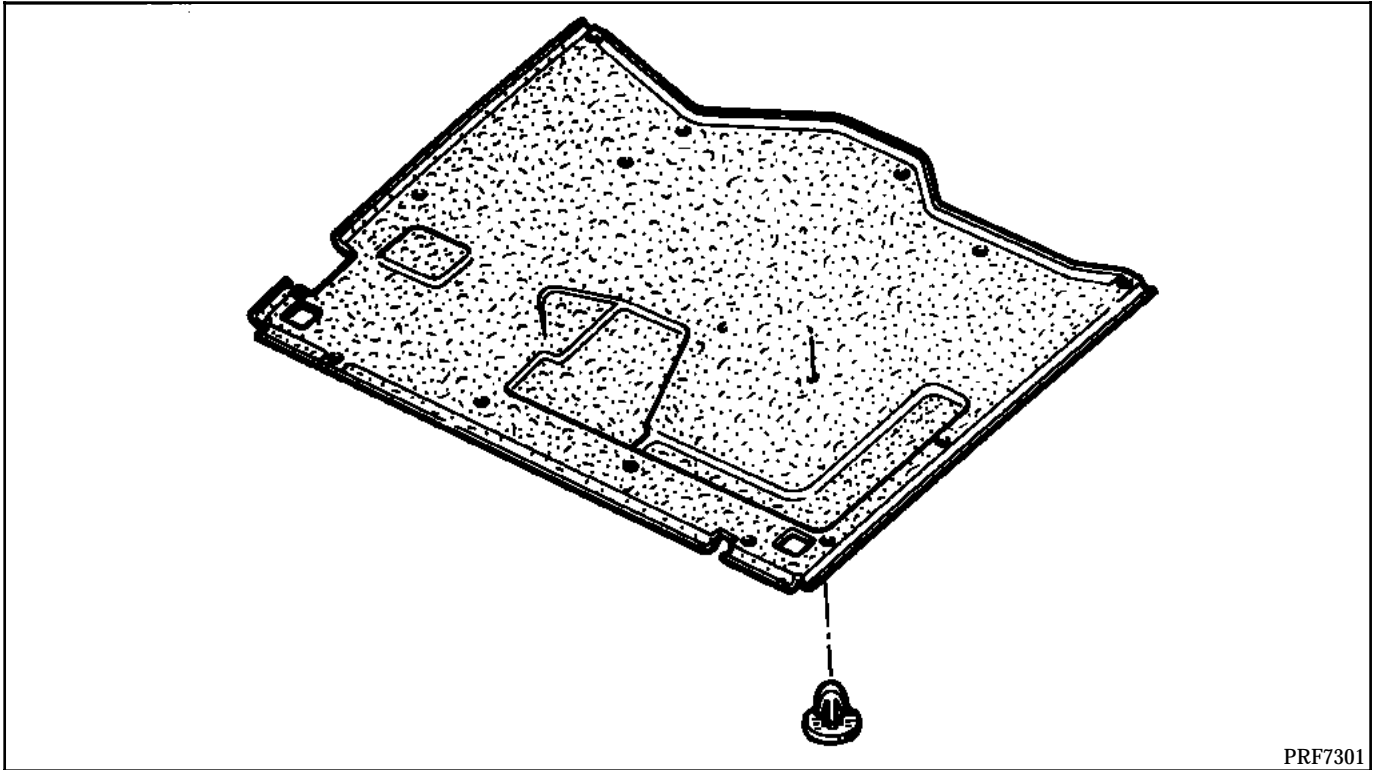

PRF7301

Garniture de hayon

73 B

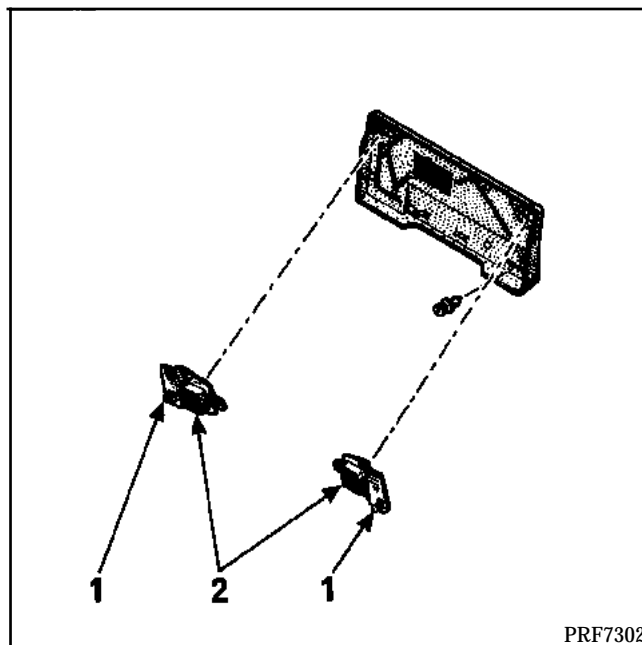

PRF7302

Déposer les vis (1) et les deux crochets (2).

Déclipser la garniture.

Les opérations décrites ci-dessous doivent être effectuées à droite comme à gauche.

Toutes mauvaises manipulations de la capote, déclenche une alarme sonore. Il est impératif de respecter l'ordre des opérations.

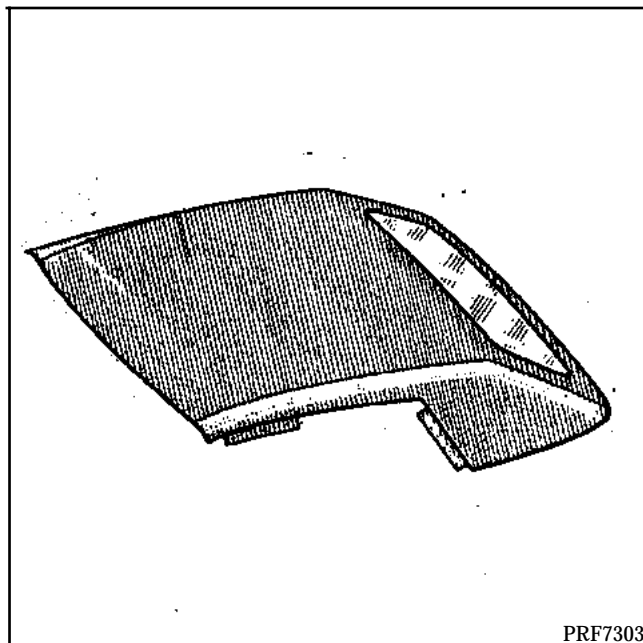

Ouverture de la capote

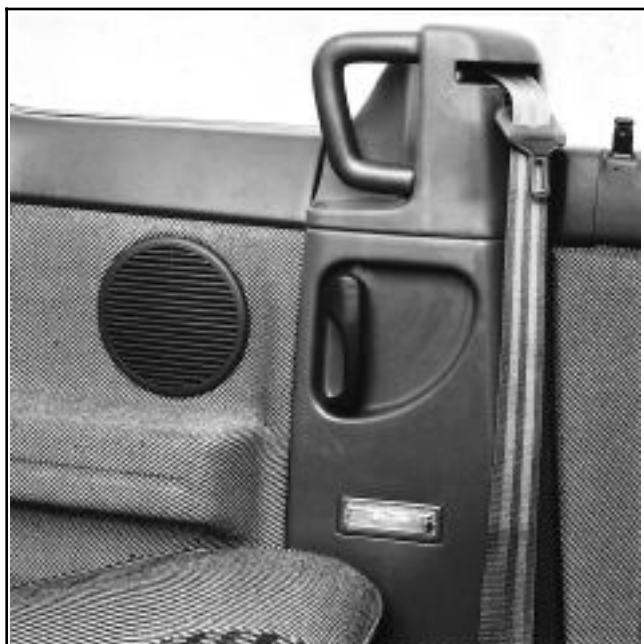

Rabattre les pare-soleil vers l'avant.
Ouvrir les serrures avant sans rabattre la capote.
Manoeuvrer la poignée de déverrouillage (celle-ci ouvrant les serrures arrière de la capote et son compartiment).



Soulever l'arrière de la capote.
Enlever la sécurité et ouvrir le compartiment capote.
Rabattre la partie arrière de la capote dans son compartiment.

Après ouverture de la capote.

Dépose

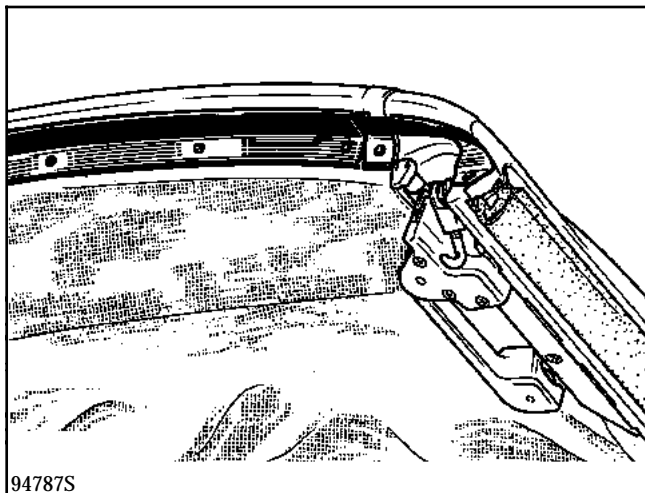

Déposer la cornière avant et les deux segments d'angles.



Déposer les joints des parties avant en les faisant coulisser.
Déposer leurs glissières (6 vis torx).



Déposer les agrafes plastiques.
Décoller les deux parties de tissu correspondantes et la partie avant.

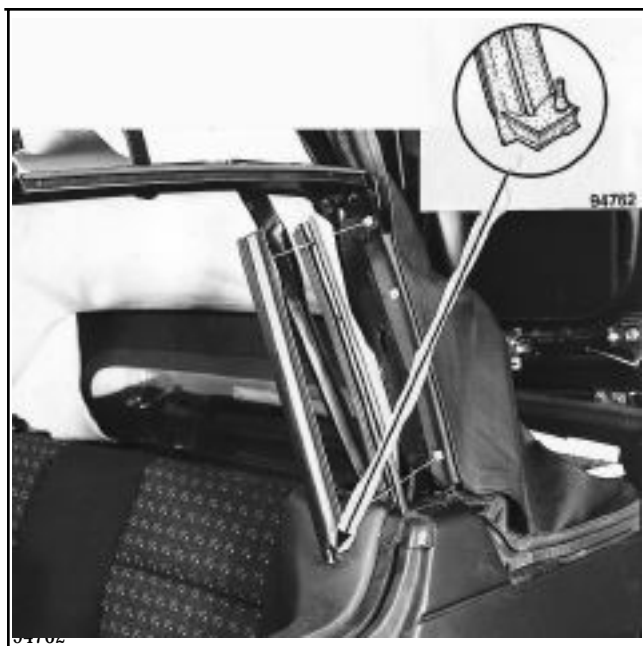

Oter les joints et glissières arrière.
Déposer les 4 clips plastiques.



Décoller les deux parties de tissu correspondantes.



A l'avant, déposer le rivet du câble de tension et sortir celui-ci de la garniture.

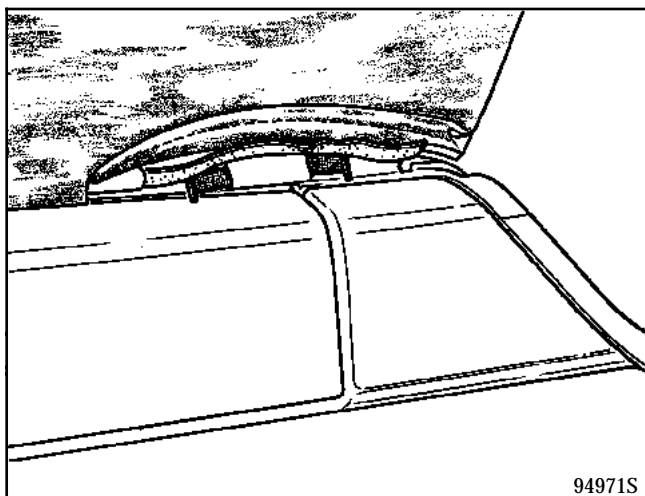

94971S

Défaire les fixations latérales de la garniture.
(Custodes).



Soulever l'arrière de la capote et déposer le joint caoutchouc du cadre de capote.



Oter les rivets aux extrémités arrière et sur la partie avant du montant arrière.



Déposer le profilé de la partie arrière de capote.

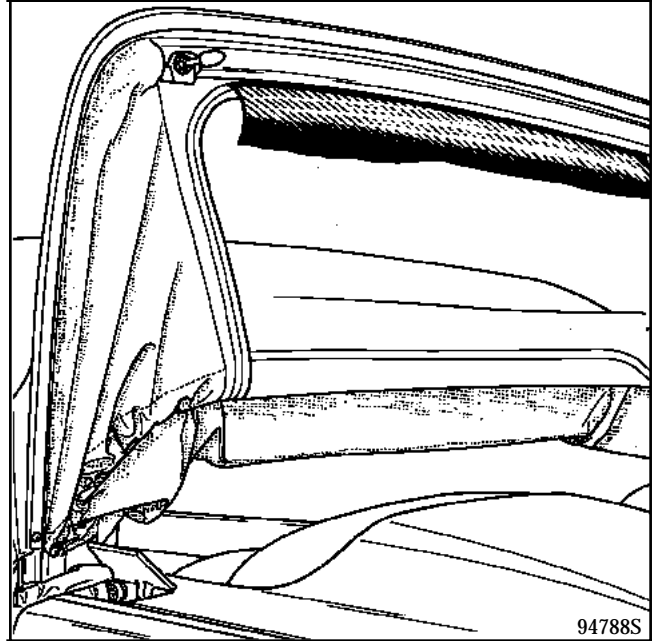

Décoller le tissu de tension de la lunette arrière et ôter la garniture extérieure de la capote.

Repose

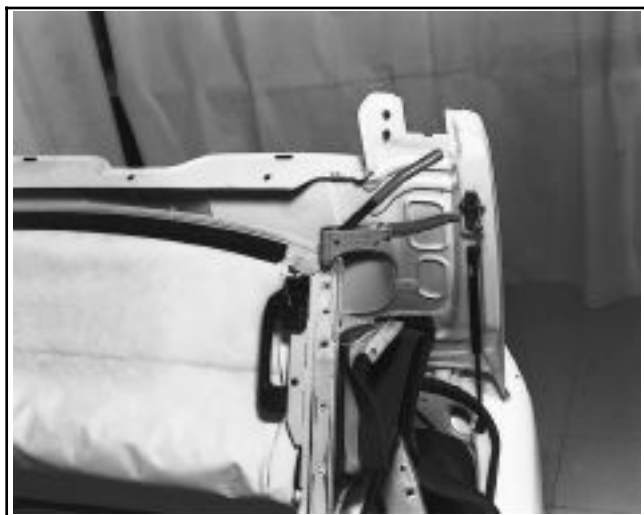

Commencer par l'arrière.
Clipser la partie arrière en prenant soin de centrer la capote (repère sur celle-ci).
Passer le câble de tension et le fixer.



Basculer la capote vers l'arrière et coller la partie avant.
Percer les trous dans la garniture et reposer les clips plastique.
Refixer la cornière avant et les segments latéraux.

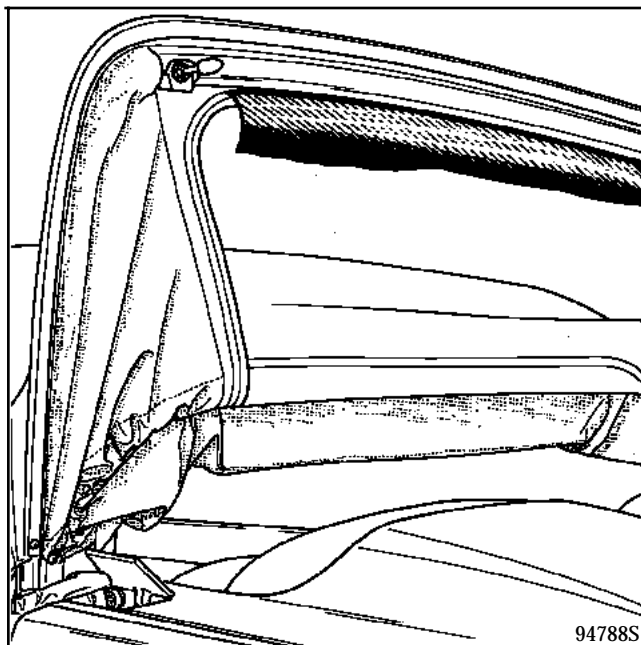

Rabattre la capote vers l'avant.
Coller le raidisseur de la lunette arrière.
Repositionner le joint de caoutchouc.



Fermer la capote complètement et coller les parties latérales. Attention aux plis.
Repositionner les petites sangles de tension latérales.

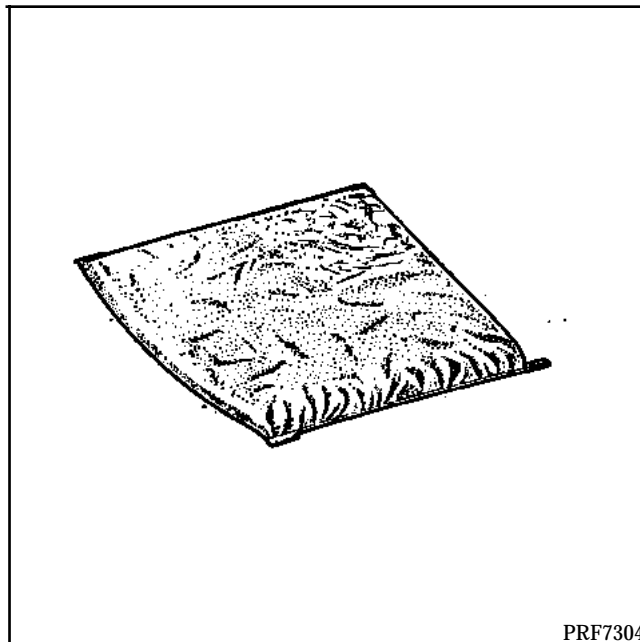

Dépose :



Après dépose de la garniture extérieure, ôter les rivets de la partie arrière et les agrafes inoxydables.



Oter le ruban adhésif de la partie avant.
Décoller la partie avant.

Dépose :



Centrer la matelassure sur la capote.
Reposer les deux rivets latéraux (sur arceau).



Agrafer la matelassure avec le matériel approprié
(page 70-1) en faisant attention aux plis.

REMARQUE : Les agrafes doivent être impérativement inoxydables et complètement enfoncées de manière à ne pas marquer la garniture extérieure.

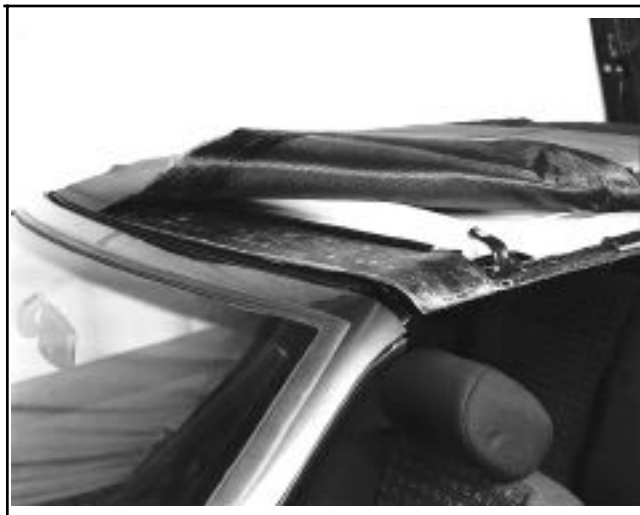

Coller la partie avant de la matelassure.

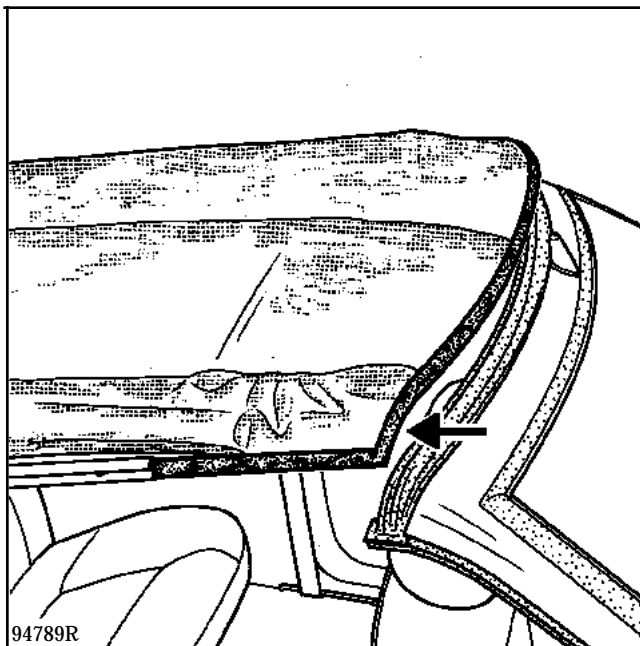

Reposer du ruban adhésif (type Tésaband).

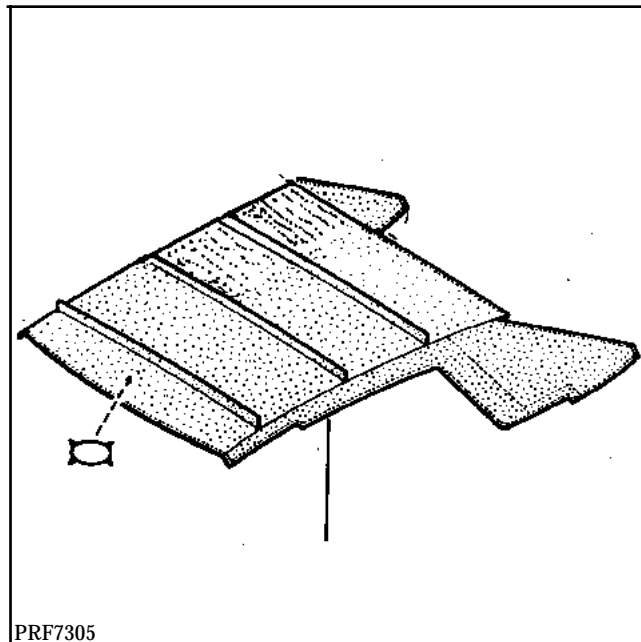

Dépose :



Déposer la garniture extérieure et la matelassure.
Défaire les velcros.
Oter les agrafes des matelassures de custodes.



Décoller avec précaution la partie avant de la garniture.

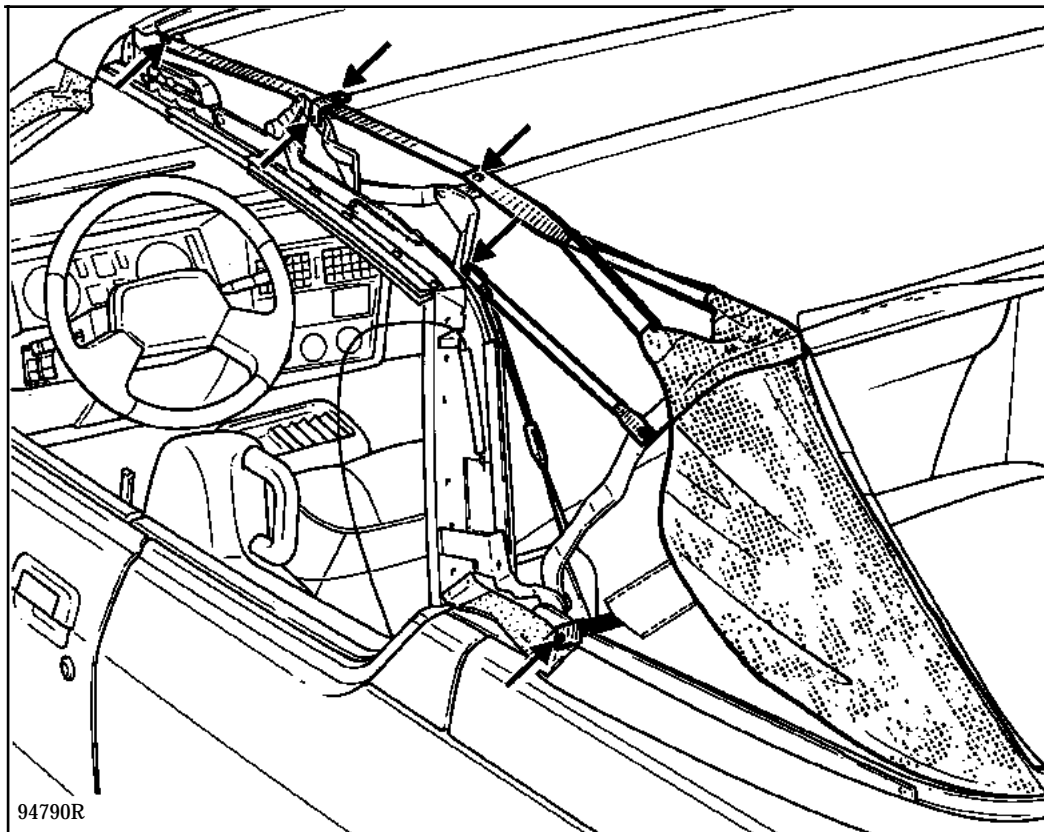

Oter les rivets des sangles de tensions sur les arceaux avec précaution.



Oter les rivets latéraux arrière et les chevilles plastiques, puis décoller la garniture de l'encadrement arrière.



Décoller avec précaution les bandes de maintien de garniture sur les arceaux.

Repose :



Capote ouverte :
Commencer à coller la partie avant en centrant la garniture.
Coller sans faire de plis.
Poser provisoirement la cornière centrale, pour maintenir la partie avant.



Repositionner l'armature de capote vers l'avant.
Refixer les parties arrière des bandes de tension à l'arceau principal (agrafes).
Tendre et coller la partie arrière de la garniture sur l'arceau de sécurité et agraffer.
Vérifier la tension de la garniture.



Coller la garniture sur les arceaux et fixer les bandes de tension (rivets).



Riveter la garniture sur l'arceau principal (latéral arrière).
Coller la garniture sur le cadre arrière de capote et refermer les fixations velcro.



- Refixer les rivets latéraux sur la face intérieure.
- Refixer les chevilles plastiques sur l'arceau arrière.

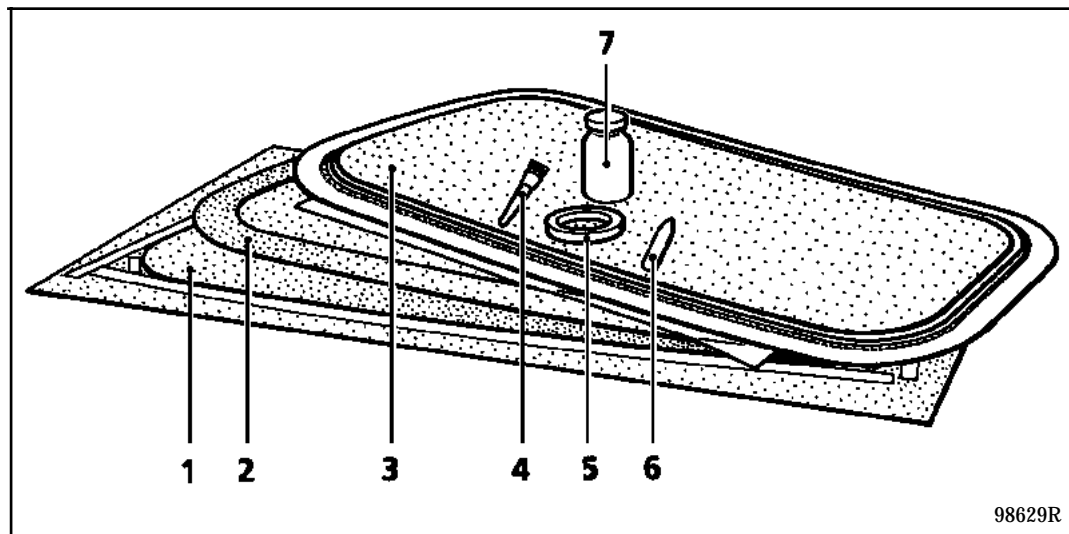

Description du kit Réf. 77 01 204 801

- 1 - Gabarit de pose, avec bandes adhésives double face
- 2 - Gabarit de marquage
- 3 - Lunette
- 4 - Pinceaux (grand et petit)
- 5 - Ruban adhésif double face
- 6 - Lissette
- 7 - Colle AGS Réf. 77 01 040 979 (à commander séparément) **(Ingrédient pour une utilisation. Il est impératif de n'utiliser que cette colle).**

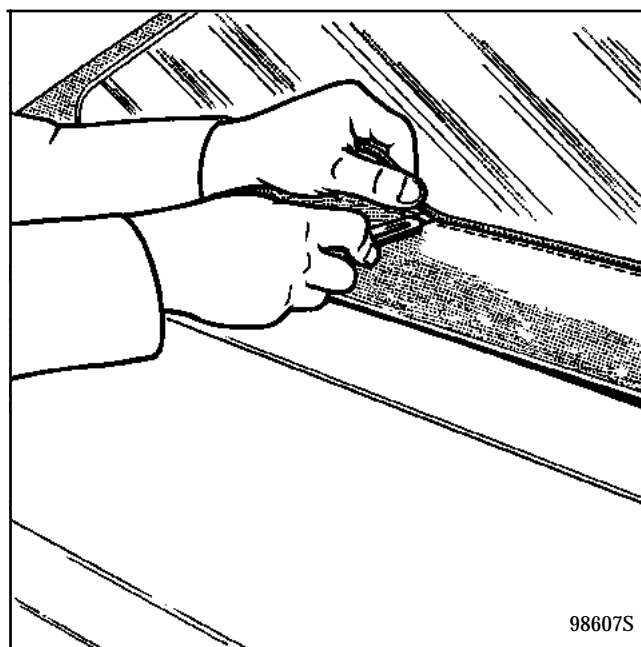

Couper le profil du bourrelet en son milieu.
Nettoyer le bord du tissu avec une brosse.

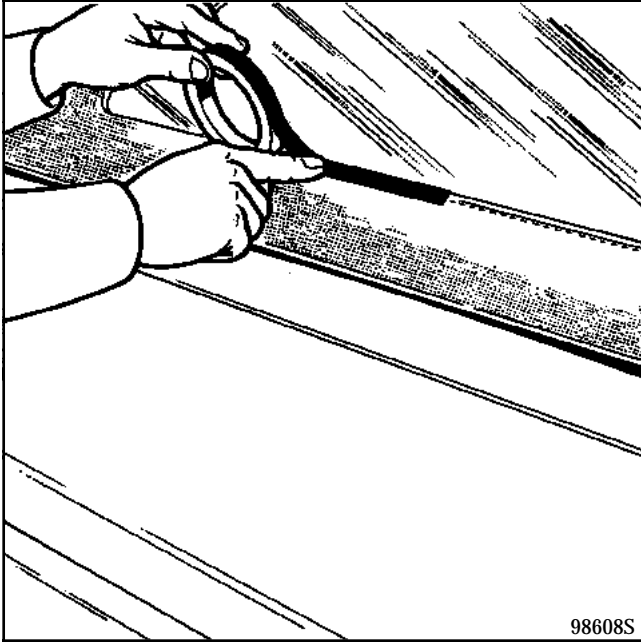

Coller la bande adhésive sur le bord du tissu.

ATTENTION : La bande adhésive sert de référence aux dimensions de la nouvelle lunette.

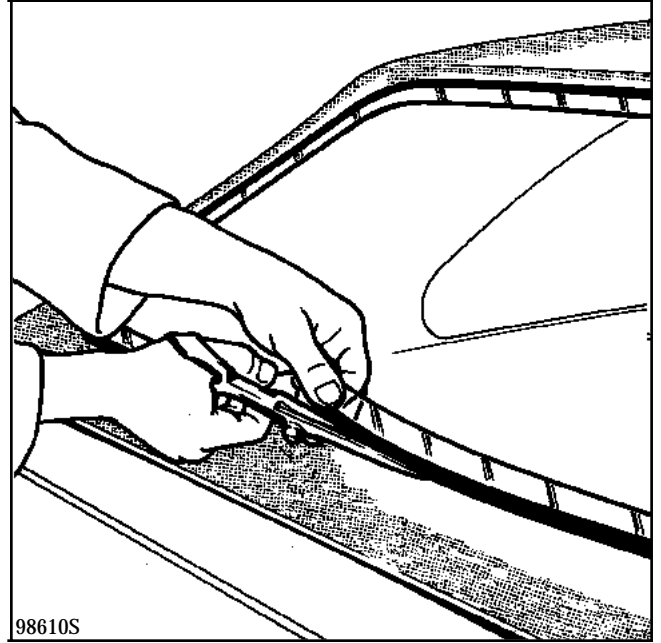

Découper avec soin (arrondis) le tissu avec des ciseaux de sellier (type FACOM) le long du bord de la bande adhésive.

Détacher les parties restantes de l'ancienne lunette.

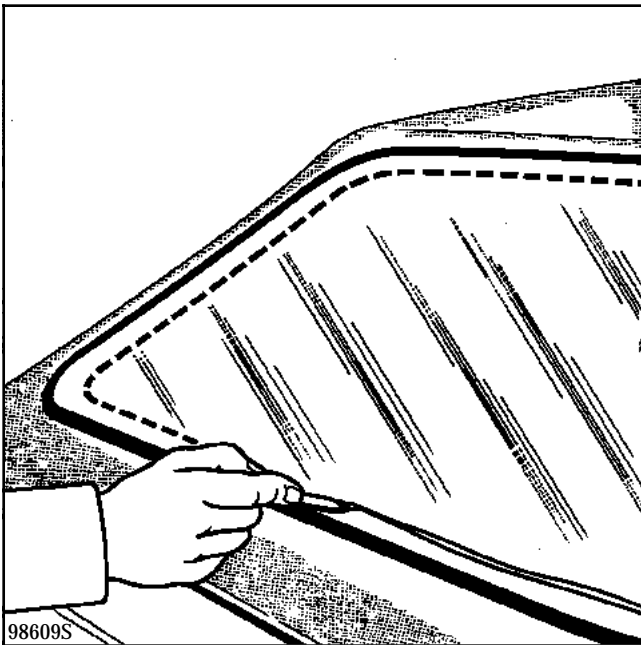

Effectuer une première découpe de la lunette en laissant une bande \approx 20 mm.

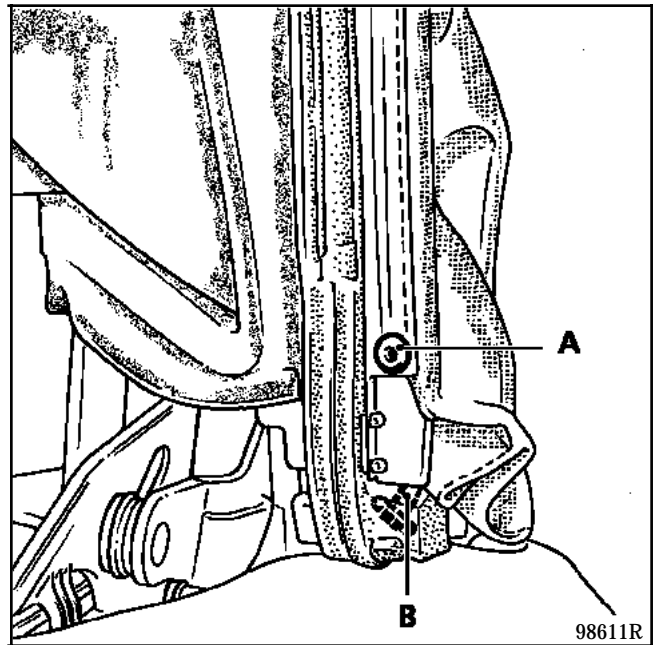

Ouvrir le cache de capote.

Oter le rivet (A).

Défaire les fixations de la bande de maintien (B).

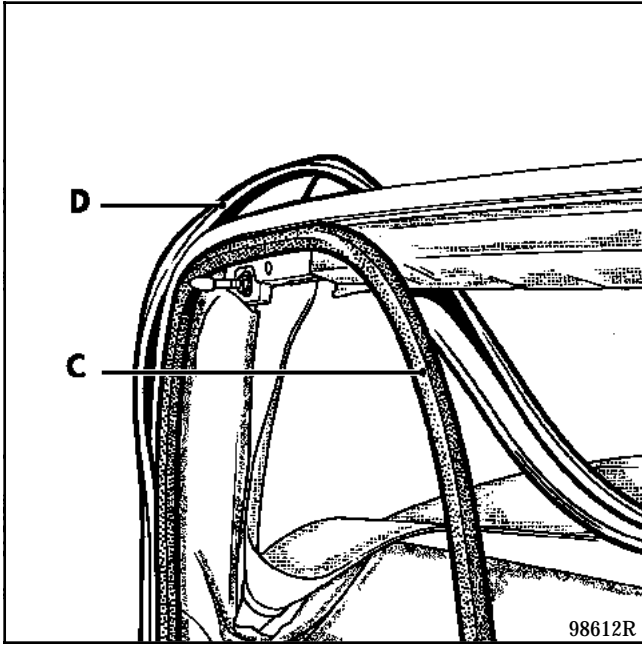

Déposer le joint (C) et le profilé (D) du cadre de capote.

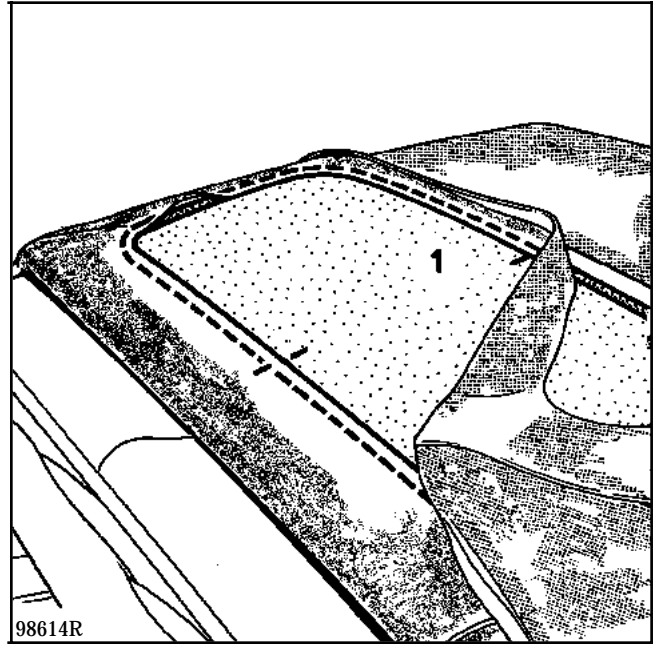

Poser le gabarit de pose (1), sur le dessus de la capote, qui sert de plan de travail.
Défaire les protections des bandes adhésives.
Retourner la toile de la capote en partie arrière et positionner la découpe de la lunette sur le gabarit en commençant par le milieu de la partie supérieure, puis inférieure (repères, encoches).

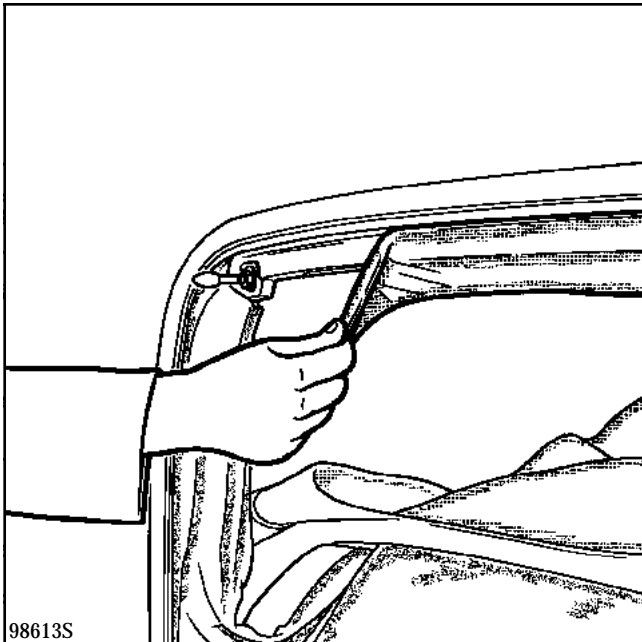

Décoller la bande de tension de la lunette.

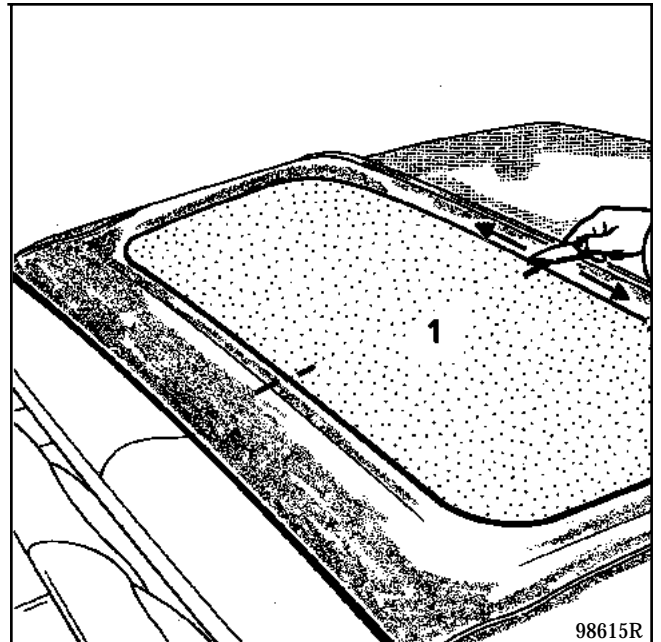

Répartir de manière régulière la toile et la fixer à l'aide des bandes adhésives du gabarit.

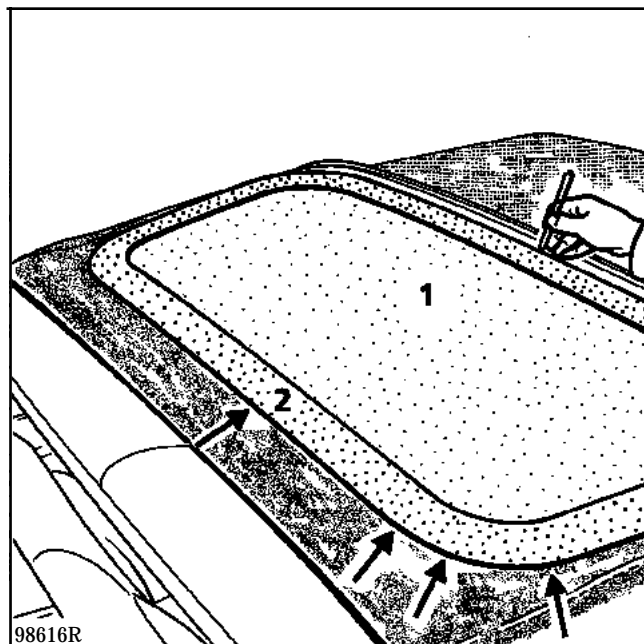

Positionner le gabarit de marquage (2), sur le gabarit de pose (1).

Au stylo à bille marquer le contour, ainsi que les repères extérieurs (encoches) du gabarit 2.

Déposer le gabarit 2.

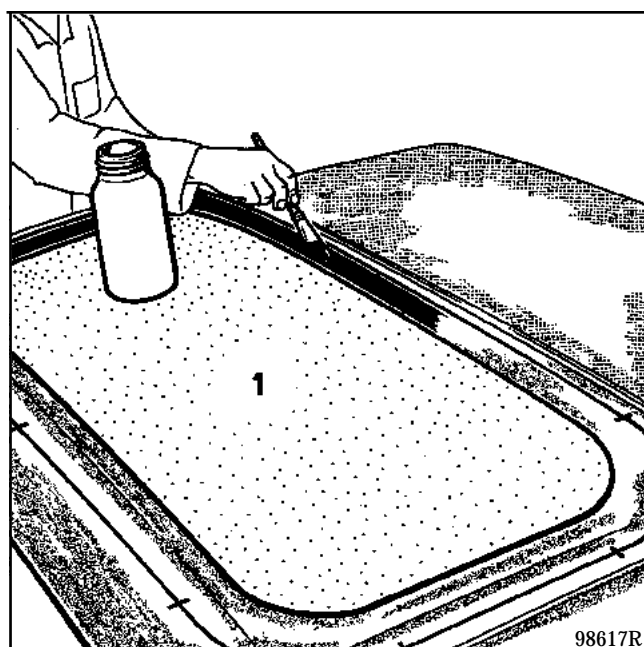

Déposer une couche régulière de colle (grand pinceau) sur la partie repérée du tissu de capote.

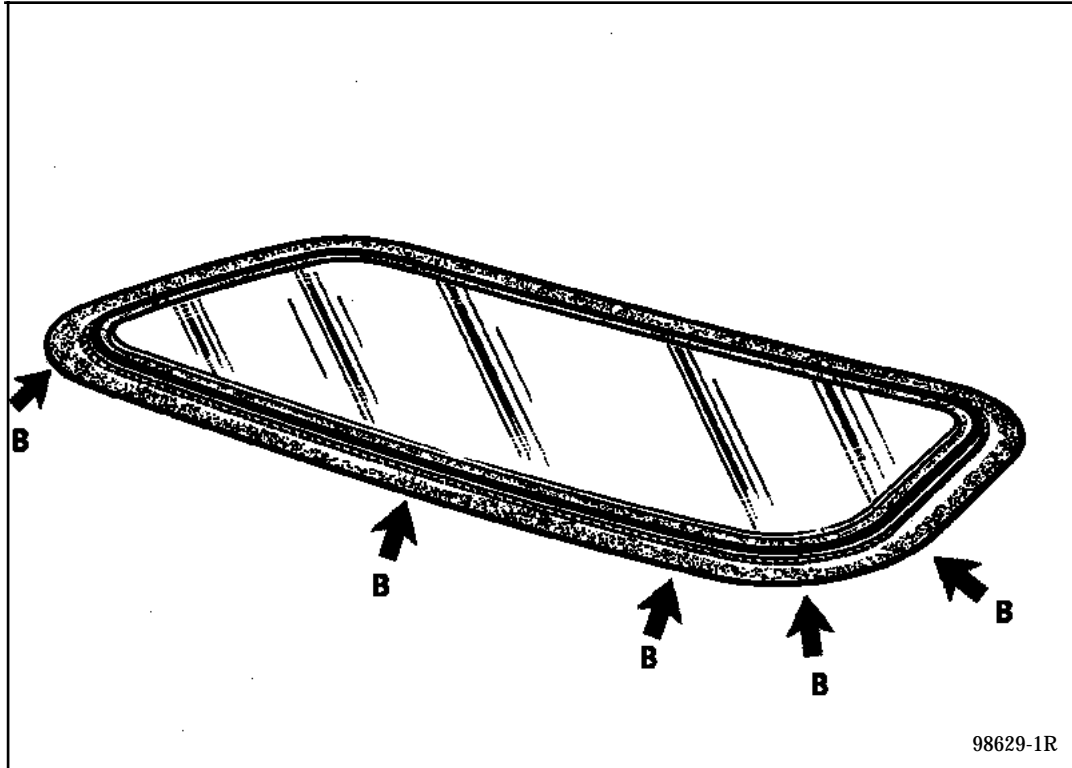

98629-1R

NOTA : La bande de tissu comporte des encoches (B) de positionnement.

Déposer également une couche régulière de colle sur les bandes de tissu et d'étanchéité de la lunette (petit pinceau).

ATTENTION : Attendre impérativement que la colle devienne transparente avant toute manipulation (de 15 à 30 mm suivant la température ambiante).

Les éventuelles taches et débordement de colle pourront être enlevés (grattage manuel) après séchage de la colle.

Détacher le tissu de capote du gabarit 1.
Retourner le gabarit et le replacer sur la capote.

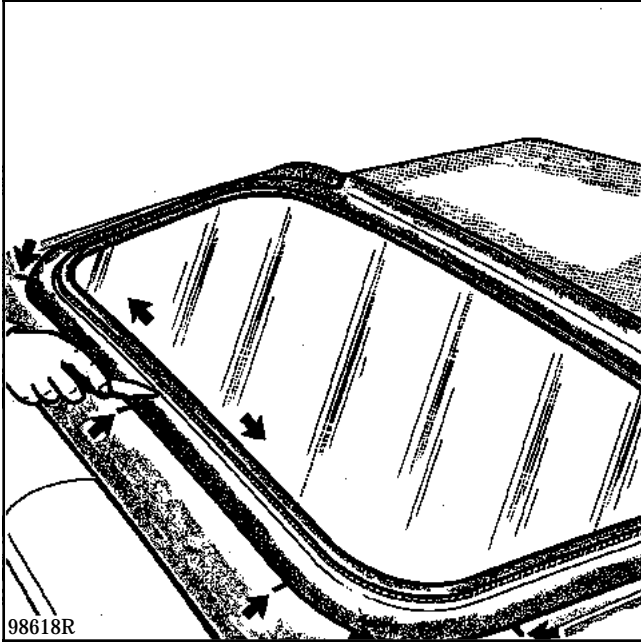

Positionner et coller la lunette selon les repères (contour et encoches) (deux opérateurs).

Commencer par le milieu de la partie supérieure de la capote.

Frotter avec la lissette la bande de tissu de la lunette afin d'éviter les plis.

Reposer le profilé (D) et le riveter sur le cadre de la capote.

Reposer les fixations des bandes de maintien (B).

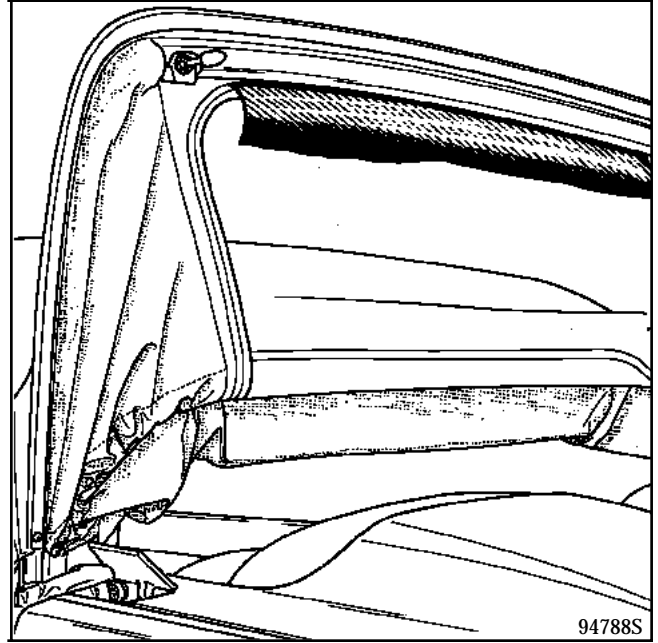

Coller la bande de tension de la lunette (colle néoprène 3 M 8150).

Reposer le joint d'étanchéité (C).

Verrouiller la capote.

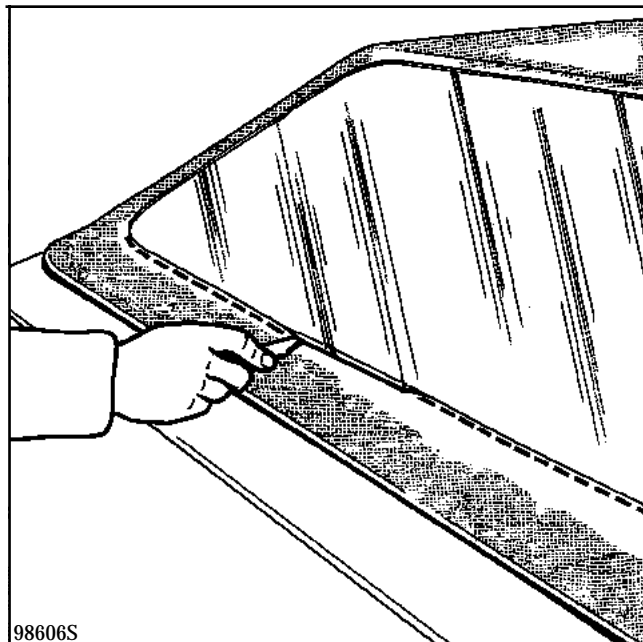

Protéger de nouveau la lunette (avec carton et feutrine afin de ne pas endommager la lunette) et à l'aide de la lissette, soulever le profil et le rabattre sur le tissu.

Frotter fortement le tissu le long du profil.

NOTA : Un deuxième opérateur sera nécessaire afin d'exercer une contre poussée de l'intérieur.

Déposer les protections.

IMPORTANT : Attendre 72 heures avant de plier la capote.

Remplacement de la lunette de capote fixée par fermeture éclair

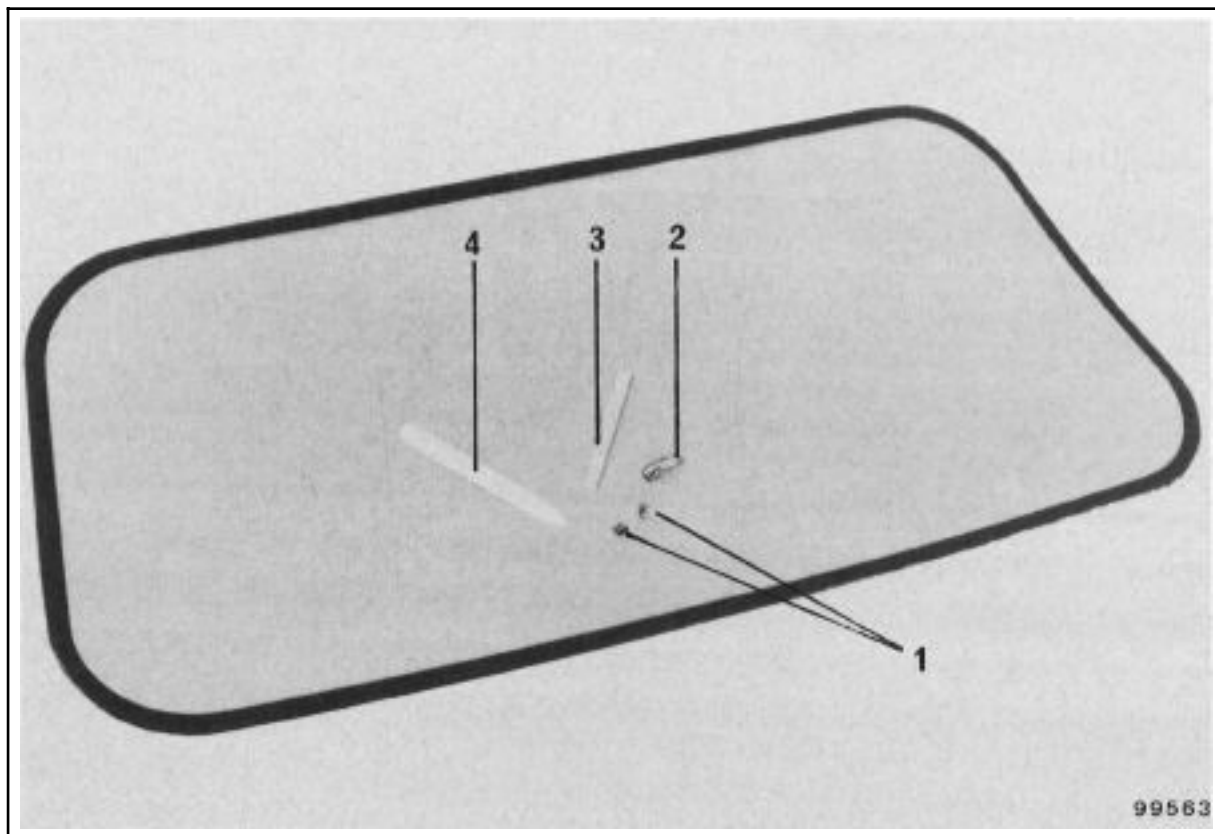

Pièces nécessaires :

Un kit Réf. : 77 01 041 838

- 1 - Agrafe et pontet de sécurité
- 2 - Curseur
- 3 - Bande d'étanchéité adhésive
- 4 - Lissette

Avant toutes opérations mettre le véhicule à une température ambiante d'environ 20°C.

Baisser les vitres latérales.

Déverrouiller la capote.

Protéger la partie arrière du véhicule.

Description de l'opération :

DEPOSE

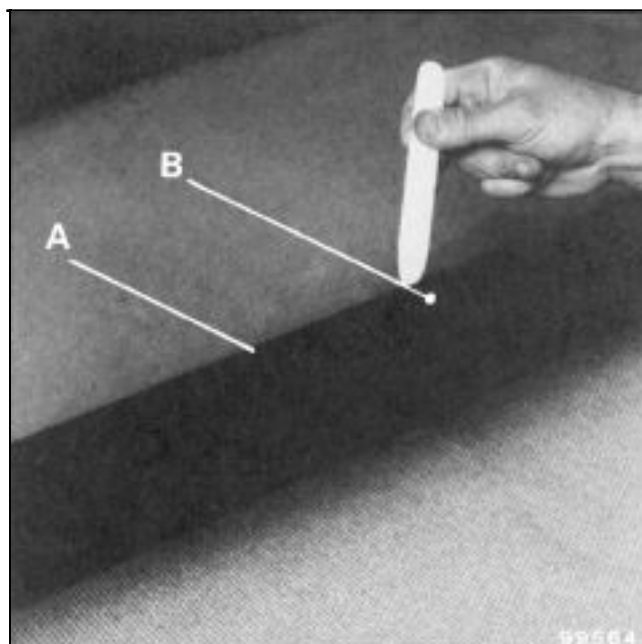

A l'aide de la lissette, soulever le bourrelet du profil (A). Retirer sur une longueur d'environ **100 mm** en partie inférieure et au milieu de la lunette, le bord du tissu de capote (B).

Remplacement de la lunette de capote fixée par fermeture éclair

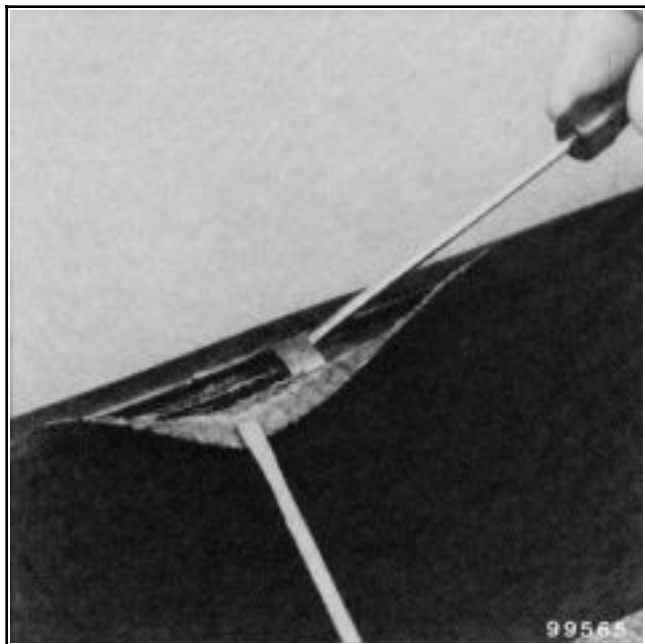

De l'intérieur du véhicule. Ouvrir, en les tordant les 4 griffes de l'agrafe de sécurité de la fermeture éclair.

Attention de ne pas endommager celle-ci.

Déposer le pontet de l'agrafe de sécurité.

Déposer l'agrafe de sécurité.



De l'intérieur du véhicule et à l'aide de la lissette ouvrir la fermeture éclair.

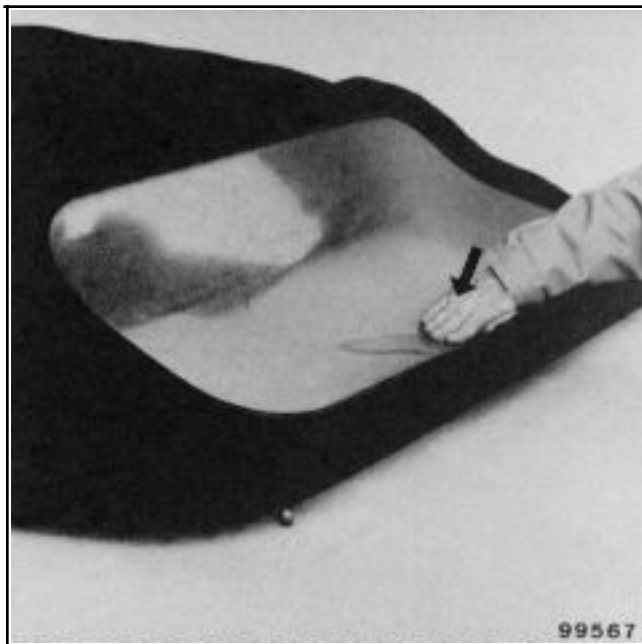

Exercer une légère pression vers l'intérieur, sur le pourtour de la lunette, afin de détacher celle-ci de la capote.

NOTA : Enlever s'il y a lieu, les restes de la bande d'étanchéité.

Remplacement de la lunette de capote fixée par fermeture éclair

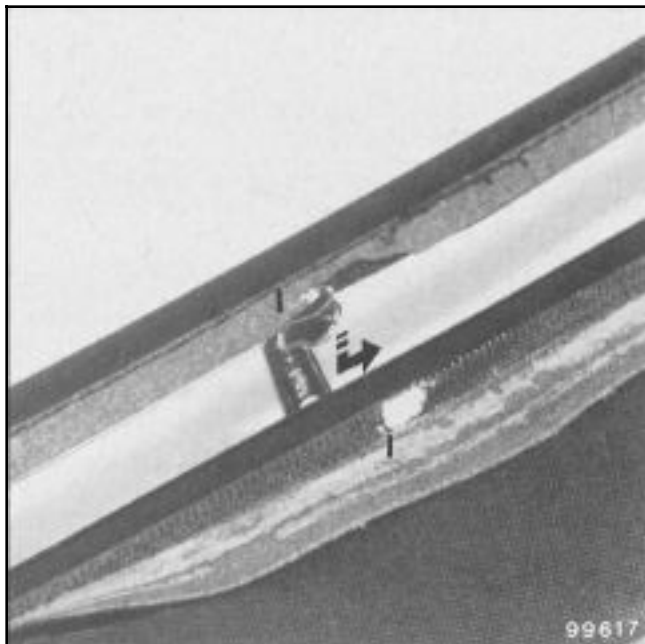

Protéger la nouvelle lunette.

Insérer d'abord le curseur sur la fermeture éclair de la lunette (languette du curseur orientée vers l'intérieur du véhicule).

De l'extérieur, tenir la lunette en position (une deuxième personne sera nécessaire).

De l'intérieur du véhicule, insérer dans le curseur l'autre partie de la fermeture éclair, de sorte que les deux côtés soient alignés sur une même ligne.

ATTENTION : l'opération de positionnement est très importante (risque d'ondulation de la lunette).

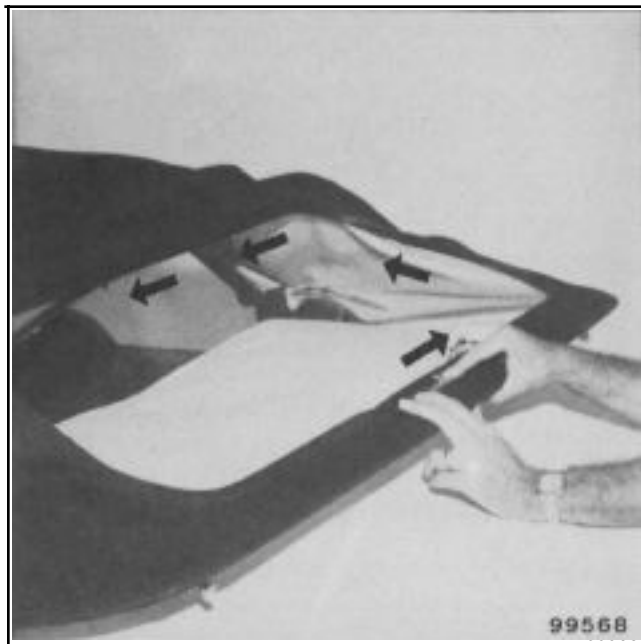

Fermer la fermeture éclair lentement. L'opérateur extérieur maintiendra le début de la fermeture éclair afin que celle-ci ne s'ouvre pas.

Déposer le curseur.

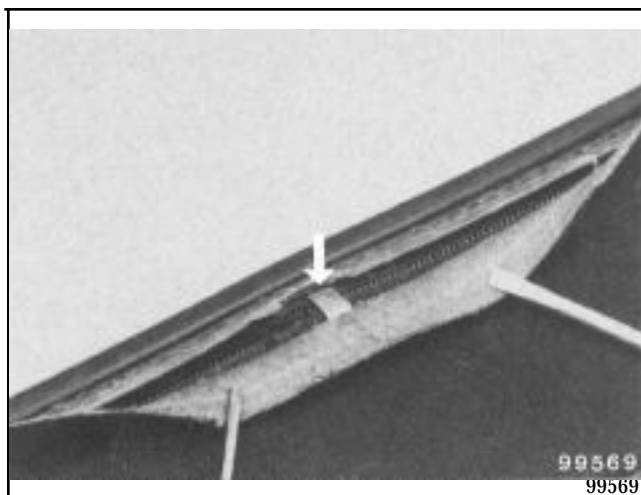

Positionner l'agrafe de sécurité avec le pontet.

Tordre les griffes (une contre poussée extérieure est nécessaire pour bien tordre les griffes).

Refermer la capote, sans la verrouiller.

Remplacement de la lunette de capote fixée par fermeture éclair

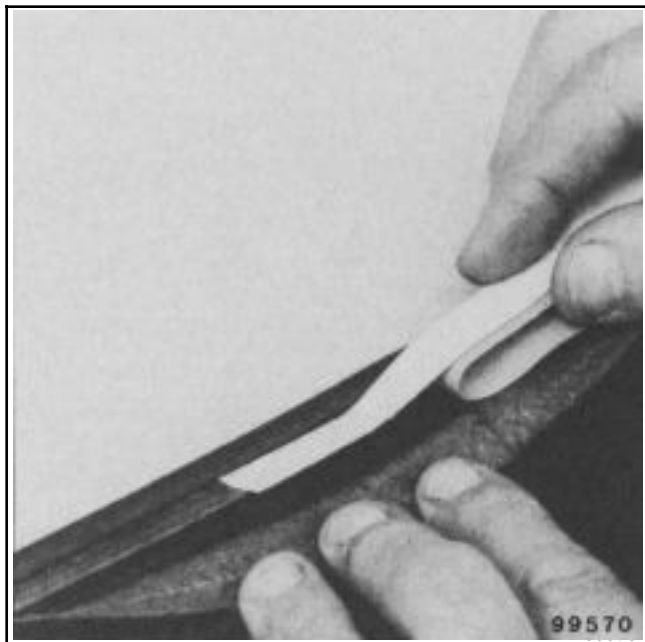

Coller la bande d'étanchéité contre le bourrelet du profil.

Protéger la lunette avec le carton côté feutrine.

Verrouiller la capote.

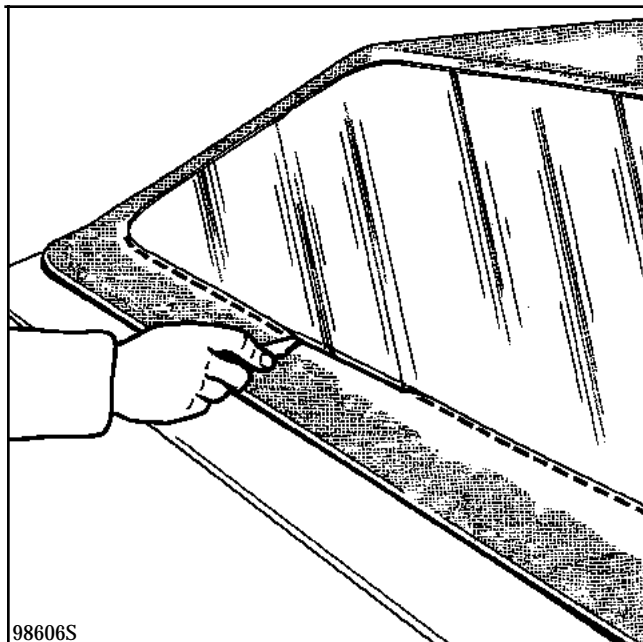

A l'aide de la lissette, soulever le profil et le rabattre sur le tissu.

Frotter fortement le tissu le long du profil.

NOTA : Exercer une contre poussée intérieure.

Déposer les protection.

IMPORTANT : Attendre 24 heures avant de plier la capote.

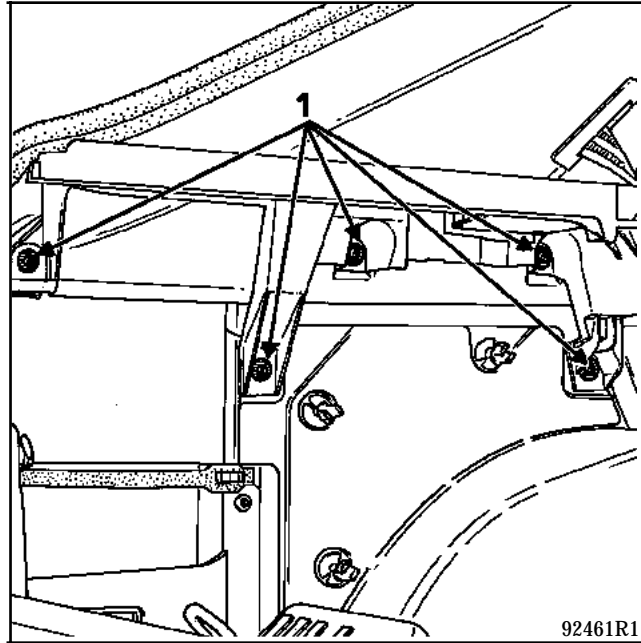

Déposer la tablette centrale.

Débrancher le H.P.

Déposer les 5 vis de fixation (1).

POSE DES TABLETTES LATERALES

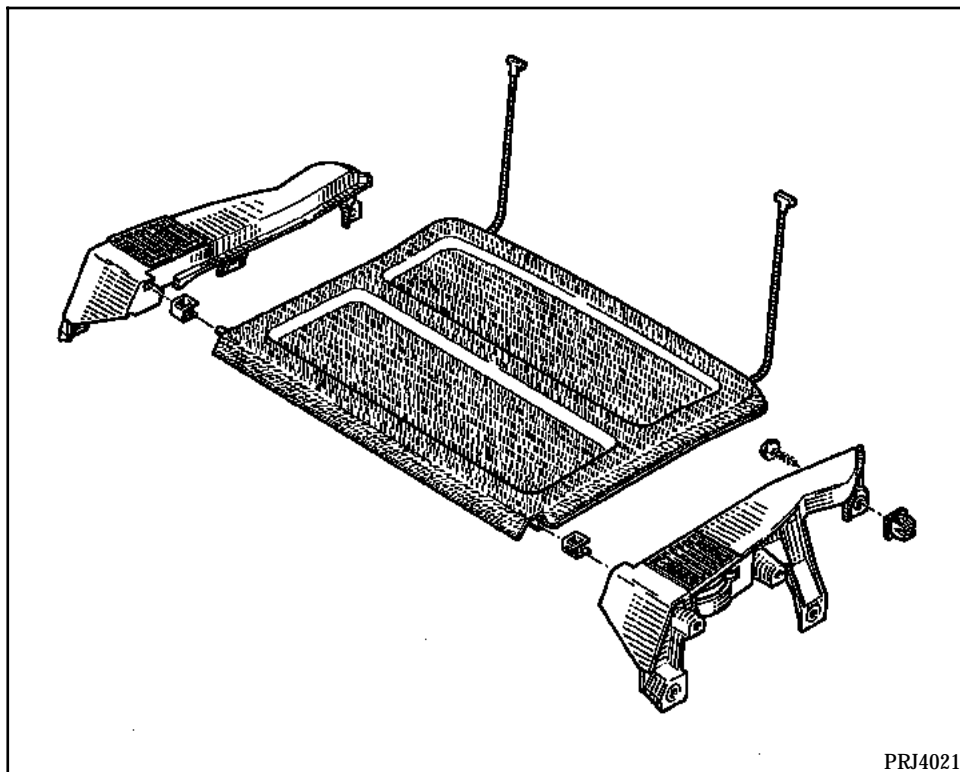

Dégager les garnitures latérales de passage de roue arrière.

Mettre en place les agrafes de fixation inférieures de tablettes latérales.

Côté gauche, découper la garniture latérale de passage de roue aux emplacements des agrafes de manivelle.

Mettre en place les 3 agrafes de fixation de manivelle (2).

Poser les deux tablettes latérales : 5 vis (1).

Côté droit, mettre en place par rivets pops les supports inférieurs et supérieurs de cric.

Poser la tablette centrale arrière dans le logement des tablettes latérales et fixer les cordons de retenue dans les ajourages de garniture de coffre arrière.

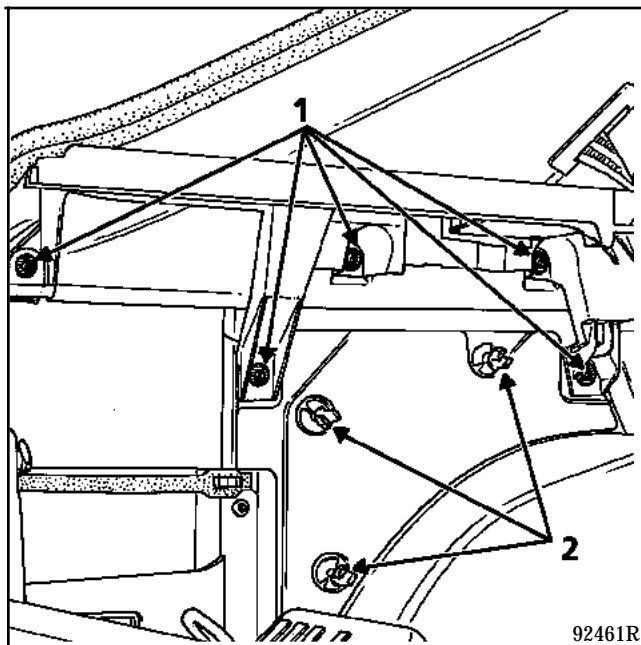

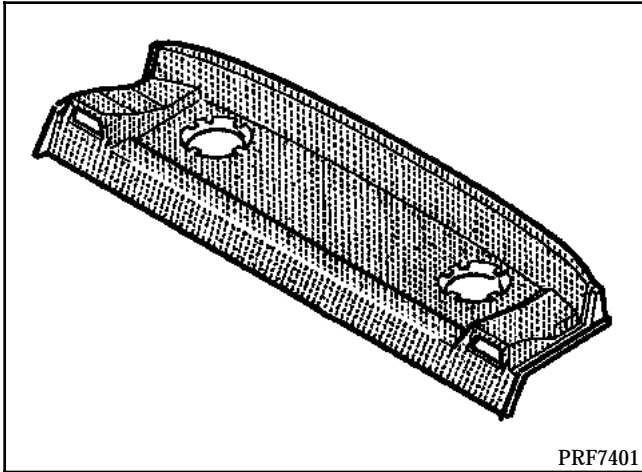

PRF7401

DEPOSE

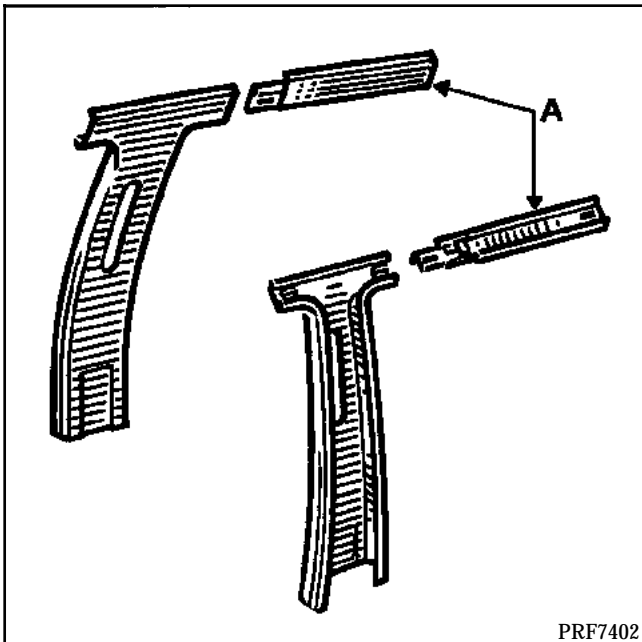

PRF7402

Dépose partielle des deux garnitures pavillons (A)
(partie supérieure de portes arrière).

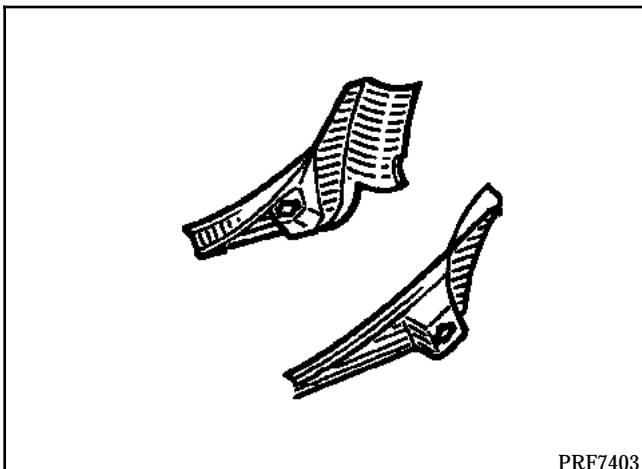

PRF7403

Dépose partielle des deux garnitures basses de
pieds arrière.

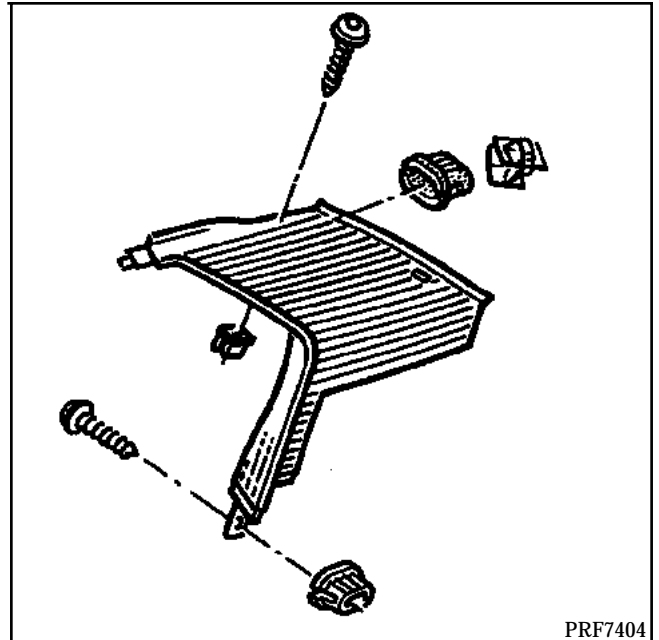

PRF7404

Dépose des garnitures de custode.

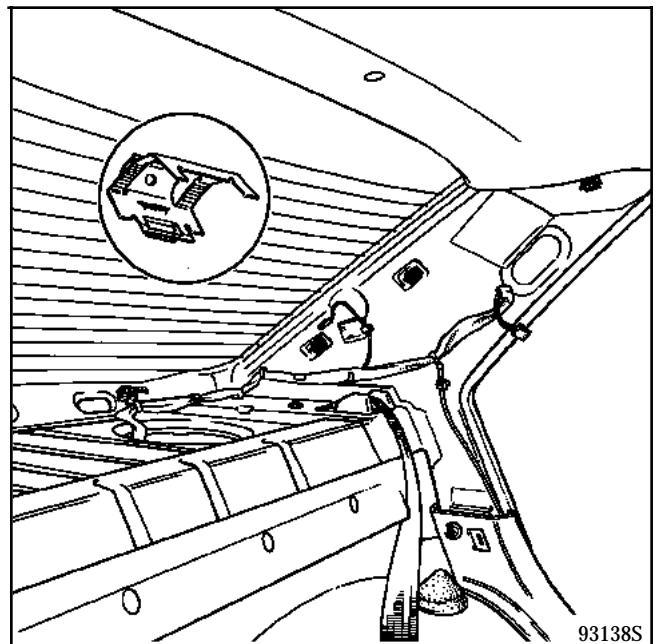

93138S

DEPOSE

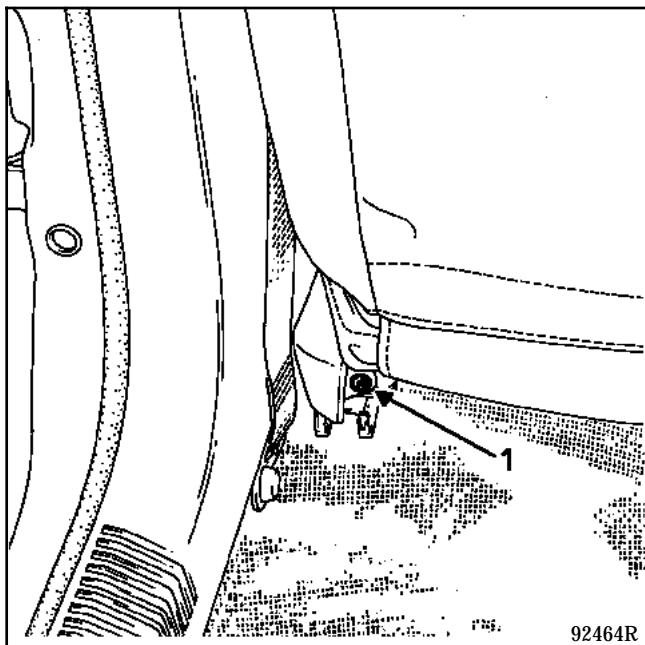

Déposer :

- la vis (1) de fixation de l'enjoliveur latéral de glissière et déposer celui-ci en le tirant vers l'avant,



- la vis (2) de fixation arrière de l'enjoliveur central (côté levier de frein à main),



- la vis (3) de fixation avant et déposer l'enjoliveur,

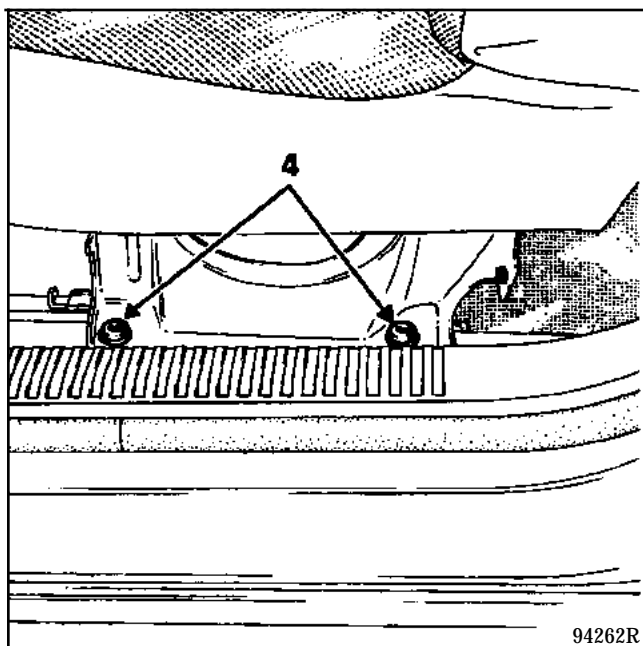

- les vis (4) de fixation de l'armature du siège sur la glissière.

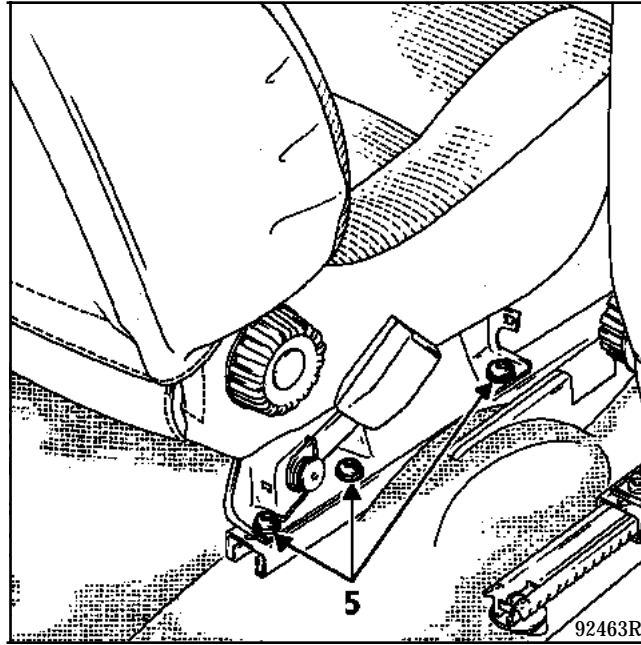

Côté opposé, déposer les trois vis (5) et le siège.



L'armature de l'assise est fixée sur le soubassement par 4 vis à empreinte Torx.



et par une vis côté opposé.



L'armature de dossier est fixée sur l'armature de l'assise par 3 écrous, côté manette de réglage.

DEPOSE

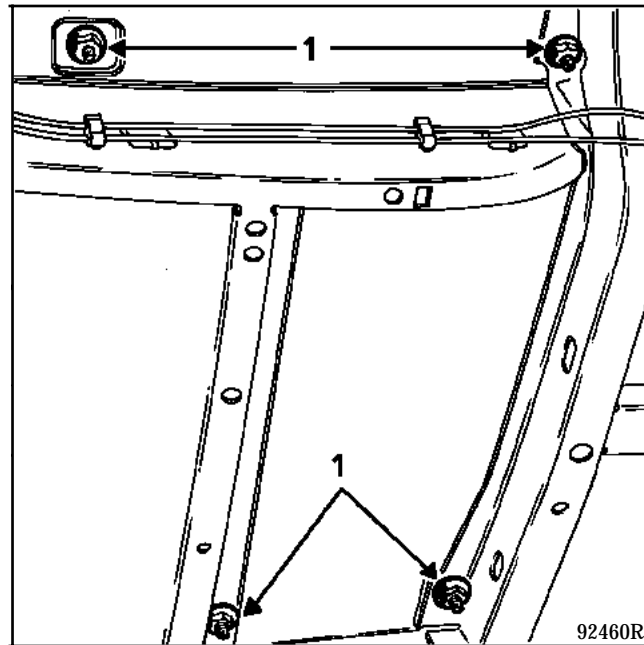

Les glissières sont fixées par dessous le véhicule
par les 4 écrous (1).

MECANISME DE REGLAGE LOMBAIRE

DEPOSE



Après avoir dégarni le dossier, régler le mécanisme en position détendue.

Couper le rivet de fixation de la commande (indiqué par la flèche sur la photo).



A l'aide d'une paire de pinces, déposer l'arrêt de câble, pour faire passer celui-ci au travers de l'armature.



Pour déposer le guide plastique, ouvrir les 2 coquilles en les dépliant.

REPOSE



Reposer l'ensemble en finissant par l'assemblage des 2 câbles sur le ressort central.

DEPOSE

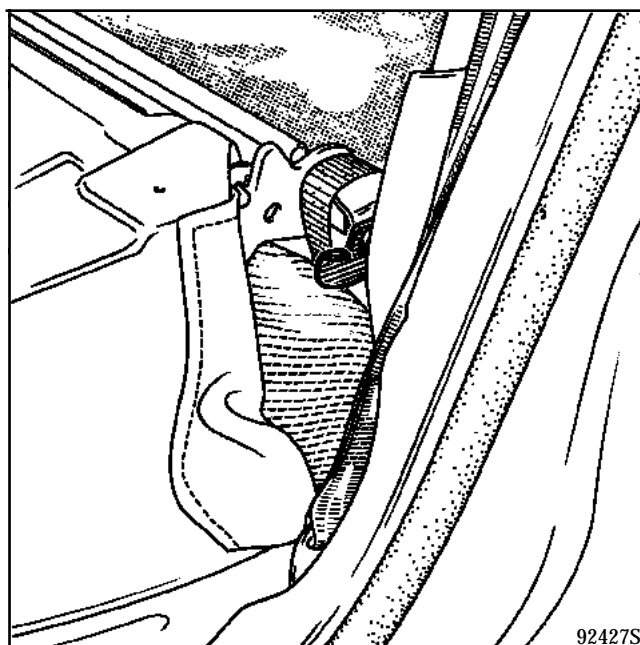

Déposer les dossiers assemblés (2/3 - 1/3) en soulevant les leviers situés aux extrémités des articulations.

Armature de dossier

DEPOSE DU VERROU

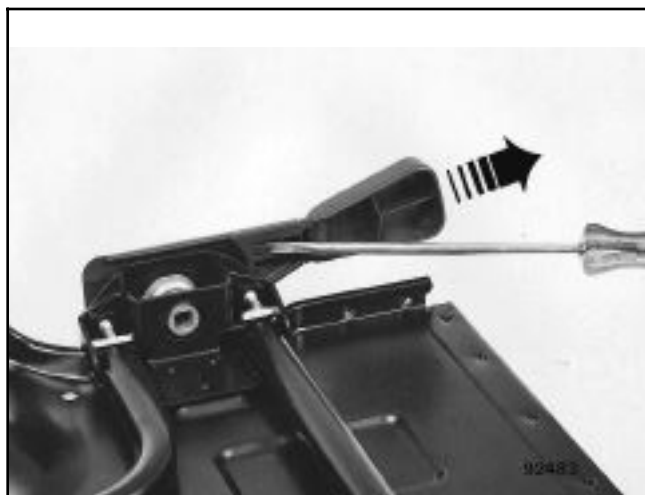

A l'aide d'un tournevis, déposer la poignée comme indiqué.



Dégarnir partiellement le dossier et déposer les 2 vis de fixation du verrou.



A l'aide d'un tournevis, déposer le clip central de la manette de réglage de dossier, et la manette elle-même en tirant.



Retourner le siège et déclipser les cornières plastique avant et arrière de la garniture.



Déclipser les agrafes fixant les 2 côtés latéraux de la garniture.



Par l'intérieur de l'armature, déclipser les crochets plastique maintenant les angles arrière de la garniture.



Couper les agrafes type "nez de porc", fixant les tringles de la garniture à l'armature.

Déposer l'ensemble mousse-garniture.

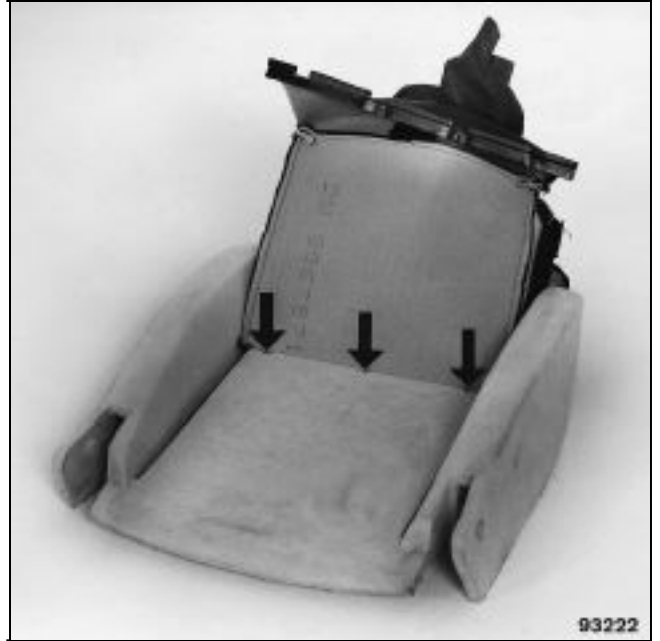

Pour séparer la garniture de la mousse, couper les agrafes fixant la garniture sur la tringle noyée dans la mousse.

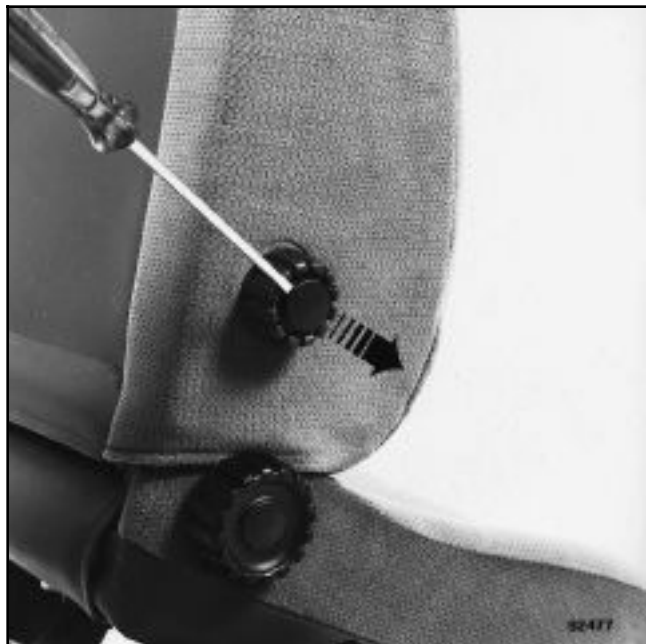

A l'aide d'un tournevis, déposer le clips central de la manette de réglage de dossier (si équipé) et la manette elle-même, en tirant.



Soulever partiellement la garniture et couper les agrafes fixant le dos de celle-ci à l'armature.



Derrière le siège, couper les deux agrafes fixant entre elles les deux tringles.

Déclipser celle-ci de l'armature, à leurs extrémités.

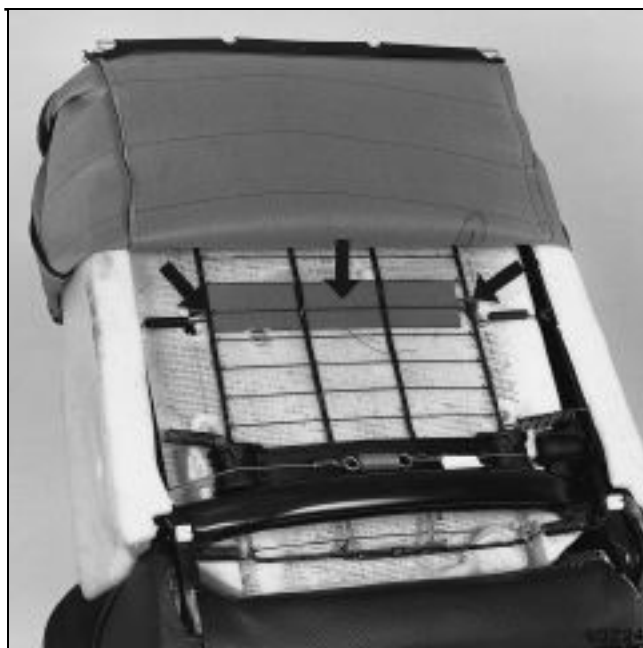

Relever davantage la garniture et couper les agrafes situées à chaque extrémité du carton servant à tendre le tissu. Faire passer le carton, au travers de la mousse.



A l'aide d'un tournevis, déclipser les deux guides des tiges d'appui-tête.



Couper les deux agrafes type "nez de porc" fixant la tringle supérieure sur l'armature et déposer la garniture.

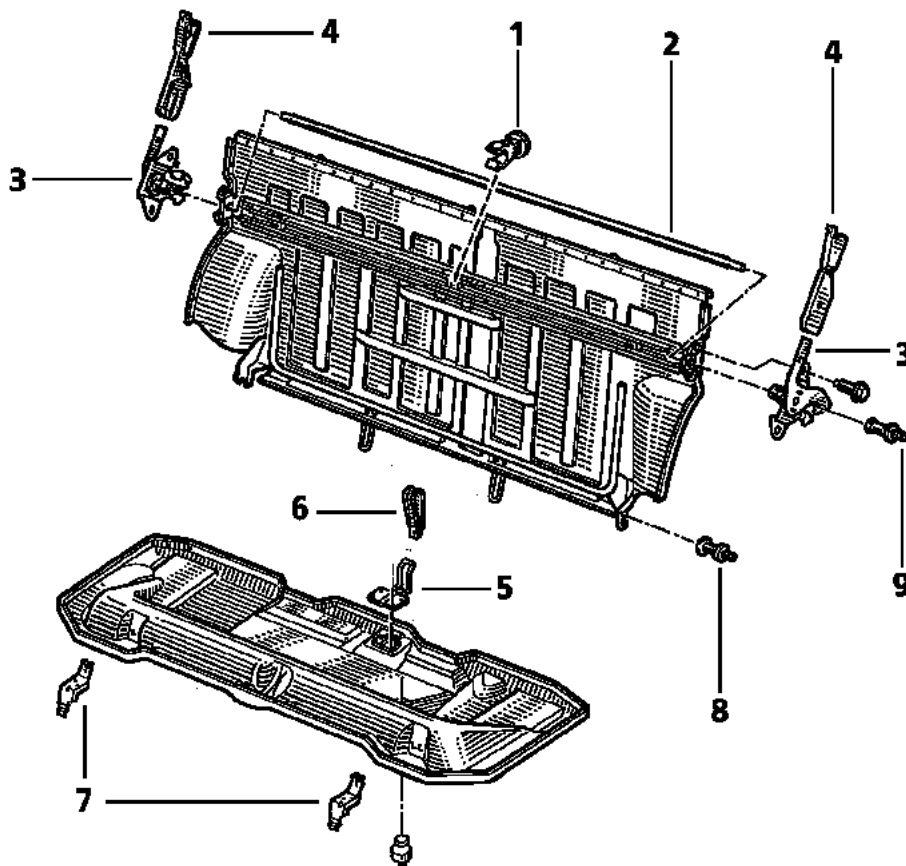

PRJ4022

PREPARATION DU DOSSIER

Mettre en place l'agrafe (1) et la tringle (2) reliant les deux verrous.

Fixer sur l'armature les deux verrous (3).

Les poignées (4) seront montées après habillage du dossier.

PREPARATION DE L'ASSISE

Mettre en place :

- le guide de poignée (5),
- la poignée de manoeuvre (6),
- les deux supports d'articulation (7) seront posés sur l'armature d'assise après habillage de celle-ci.

PREPARATION SUR VEHICULE

Mettre en place :

sur les doublages intérieurs de passage de roue :

- les deux axes d'articulation (8) de dossier,
- les deux axes de verrouillage (9) de dossier.

sur le plancher :

- les deux arrêts d'assise (10).



Après avoir déposé la banquette, dégraffer du caisson métallique, le pourtour de la garniture.

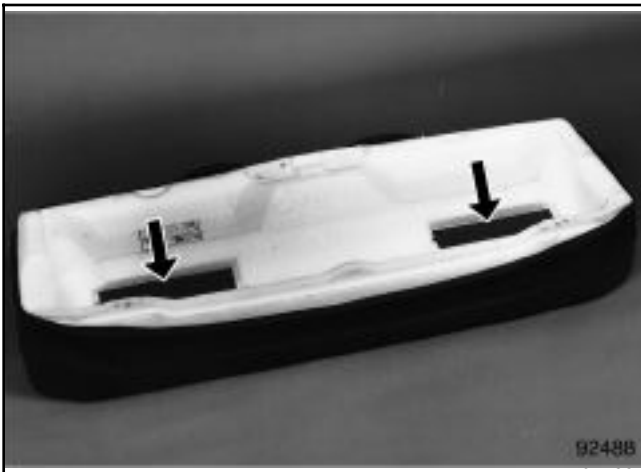

Faire passer les deux plaques de carton servant à tendre le tissu au travers de la mousse.

Retourner le coussin.

Couper les agrafes type "nez de porc", fixant la garniture sur les tringles noyées dans la mousse.

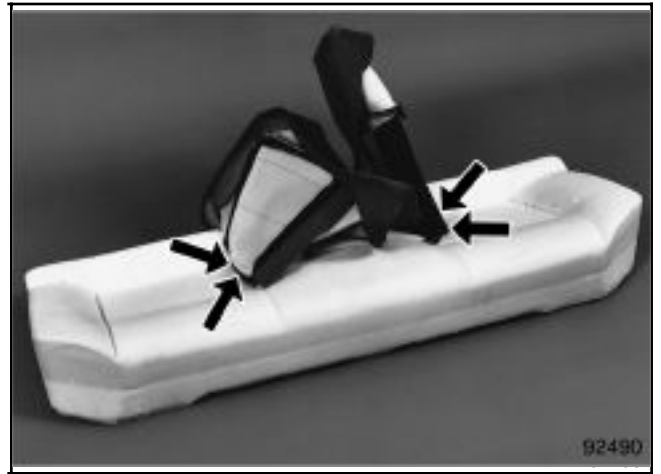
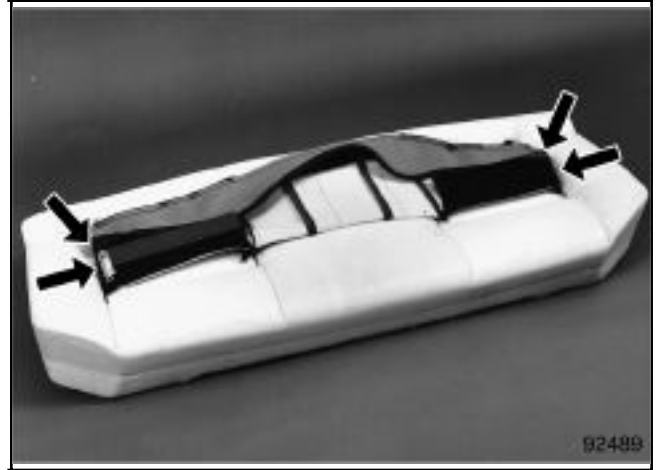

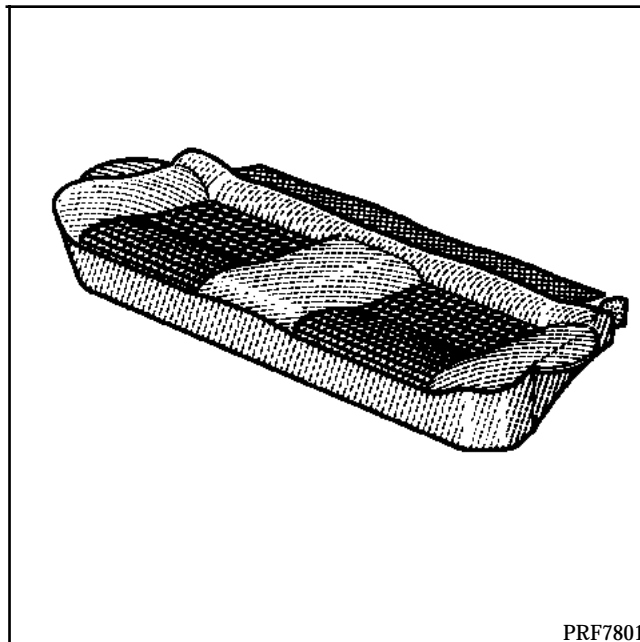

Après dépose de la banquette, déclipser le pourtour de la garniture avec précaution.

Déposer l'ensemble mousse garniture.

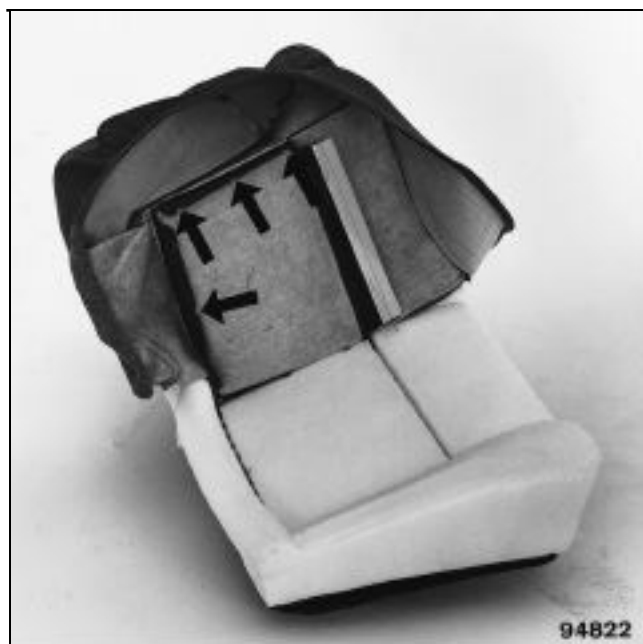

Enlever les agrafes "nez de porc" et faire passer le carton au travers de la mousse pour désolidariser la garniture.

DEPOSE



Dégrafer l'angle inférieur de la garniture fixée par trois agrafes sapins.



Dégrafer le pourtour de la garniture fixée sur le caisson métallique.

Déposer l'ensemble mousse-garniture.



Faire passer le carton servant à tendre le tissu, au travers de la mousse.

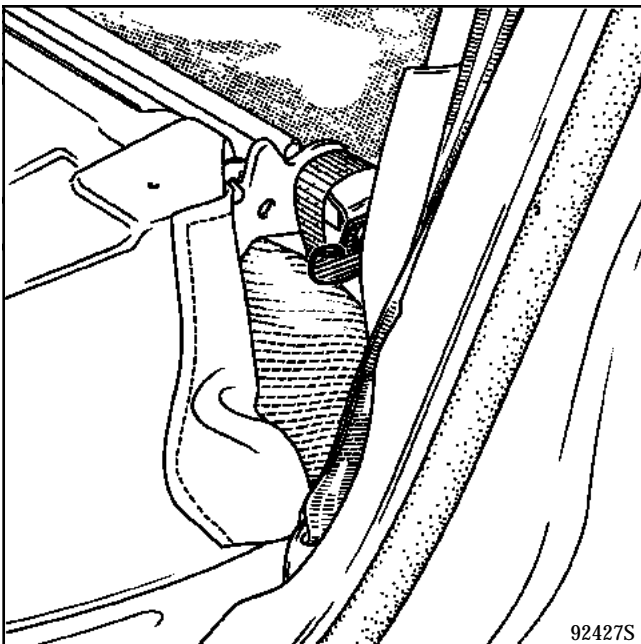
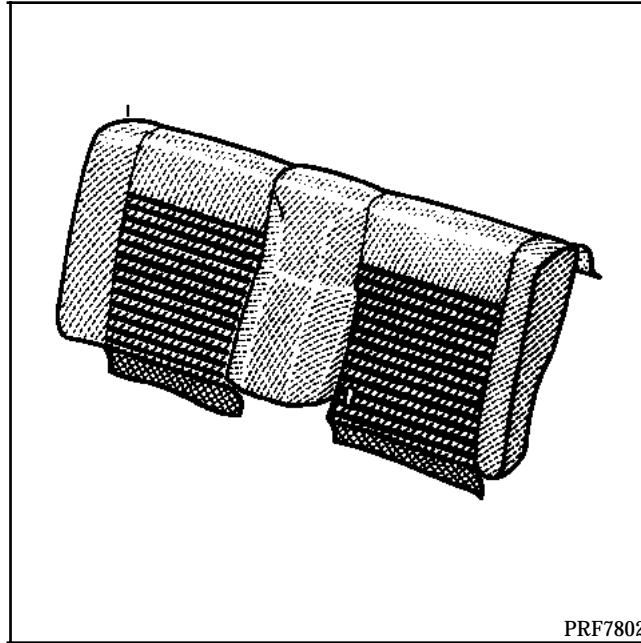

Déposer le dossier.

Soulever les leviers situés aux extrémités des articulations.



Déclipser le pourtour de la garniture avec précaution.

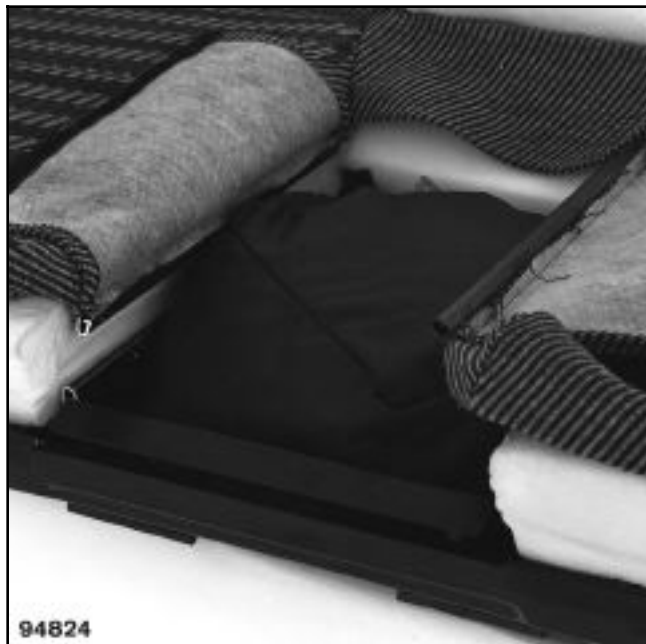

Séparer les velcros et déclipser la garniture autour de la trappe à skis.



Oter les agrafes "nez de porc" et faire passer les cartons au travers de la mousse.

Oter les clips circulaires de retenue des boucles de ceintures.

Désolidariser la garniture de la mousse.



Déclipser le pourtour de la housse à skis avec précaution.

Repose :

Pour le remontage, il est nécessaire de déposer la trappe à skis (4 rivets).

Reposer en premier lieu :
La housse à skis.

Refixer la trappe.

Clipser la garniture autour de la plaque.

Terminer par l'agrafage et le clipsage des autres parties de la garniture.

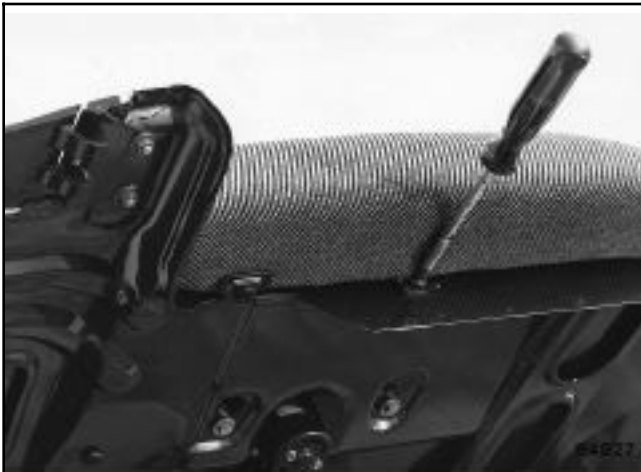
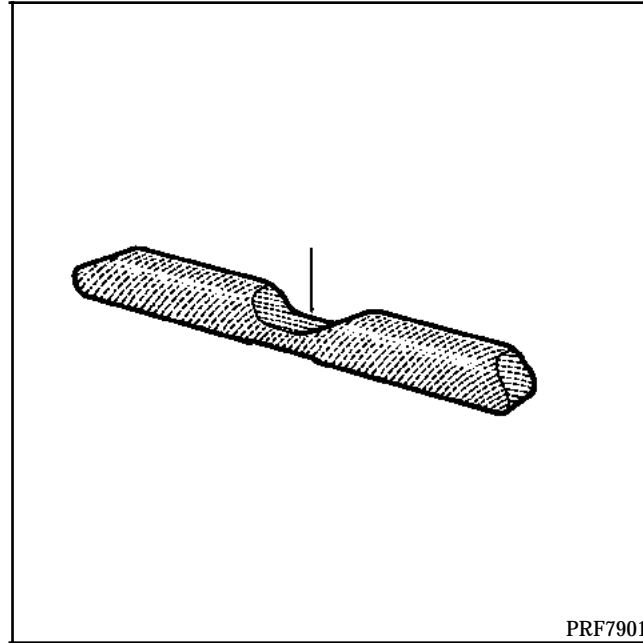

Après dépose du repose-têtes, déclipser la garniture et désolidariser l'ensemble mousse garniture de l'armature.

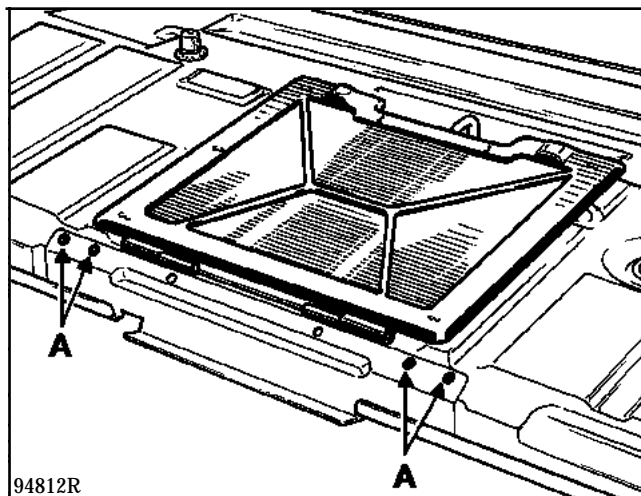

La dépose de la trappe à skis s'effectue en ôtant les rivets (A).

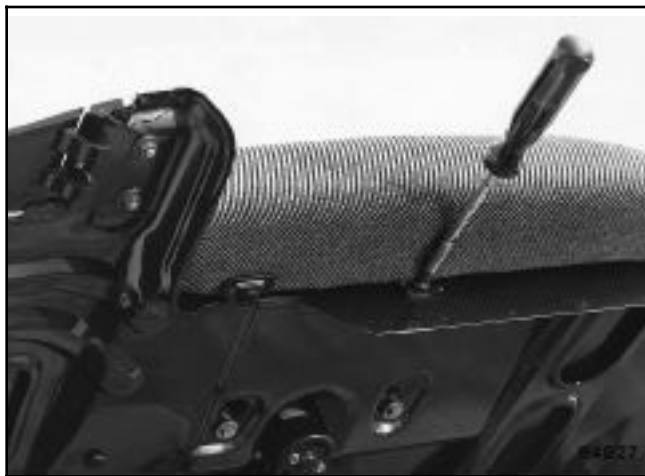

Dépose :

Oter les vis et basculer le repose-têtes de manière à dégager les pattes de maintien.

